

TOIMINTAKERTOMUS

2017



**Rakennusliitto**  
BYGGNADSFÖRBUNDET

**Rakennuskassa**  
RAKENNUSALAN TYÖTTÖMYYSKASSA





**Rakennusliitto**  
BYGGNADSFÖRBUNDET

**Rakennuskassa**  
RAKENNUSALAN TYÖTTÖMYYSKASSA



Toimintakertomuksen kuvat: Kimmo Brandt  
Ulkoasu ja taitto: Mainostoimisto Kari Eklund – DM Oy  
Painopaikka: Hämeen Kirjapaino Oy

# TOIMINTAKERTOMUS 2017







# Sisällys

|   |    |
|---|----|
| Puheenjohtajan katsaus.....                             | 6  |
| Edunvalvontaosasto (Evo).....                           | 8  |
| Sopimusalat.....  | 9  |
| Talonrakennusala.....                                   | 9  |
| Talotekniikka-ala.....                                  | 10 |
| Maalausala.....   | 10 |
| Lattianpäällystysala.....                               | 11 |
| Asfalttiala.....  | 11 |
| Vedeneristysala.....                                    | 12 |
| Maa- ja vesirakennusala.....                            | 13 |
| Rakennusteollisuus.....                                 | 13 |
| Oikeusasiat.....  | 14 |
| Rakentaja-lehti.....                                    | 15 |
| Rakentajahaukut.....                                    | 15 |
| Tiedotus.....   | 15 |
| Liiton järjestöllinen toiminta.....                     | 18 |
| Kansainvälinen toiminta.....                            | 22 |
| Ruotsinkielinen toiminta.....                           | 24 |
| Nuorisotoiminta.....                                    | 25 |
| Koulutustoiminta.....                                   | 27 |
| Työympäristötoiminta.....                               | 28 |
| Työryhmät 2017.....                                     | 30 |
| Liiton hallinto.....                                    | 32 |
| Liittovaltuusto 2015–2019.....                          | 32 |
| Hallitus.....   | 34 |
| Talouden toimintakertomus.....                          | 38 |
| Henkilökuntaluettelo.....                               | 48 |
| Aluetoimistojen henkilöstö.....                         | 48 |
| Työttömyyskassan henkilöstö.....                        | 50 |
| Suhteet muihin järjestöihin.....                        | 51 |
| Liiton edustajat SAK:n elimissä.....                    | 51 |
| Rakennusalan työttömyyskassa<br>toimintavuosi 2017..... | 54 |
| Kassan talous.....                                      | 56 |
| Kassan hallinto.....                                    | 56 |

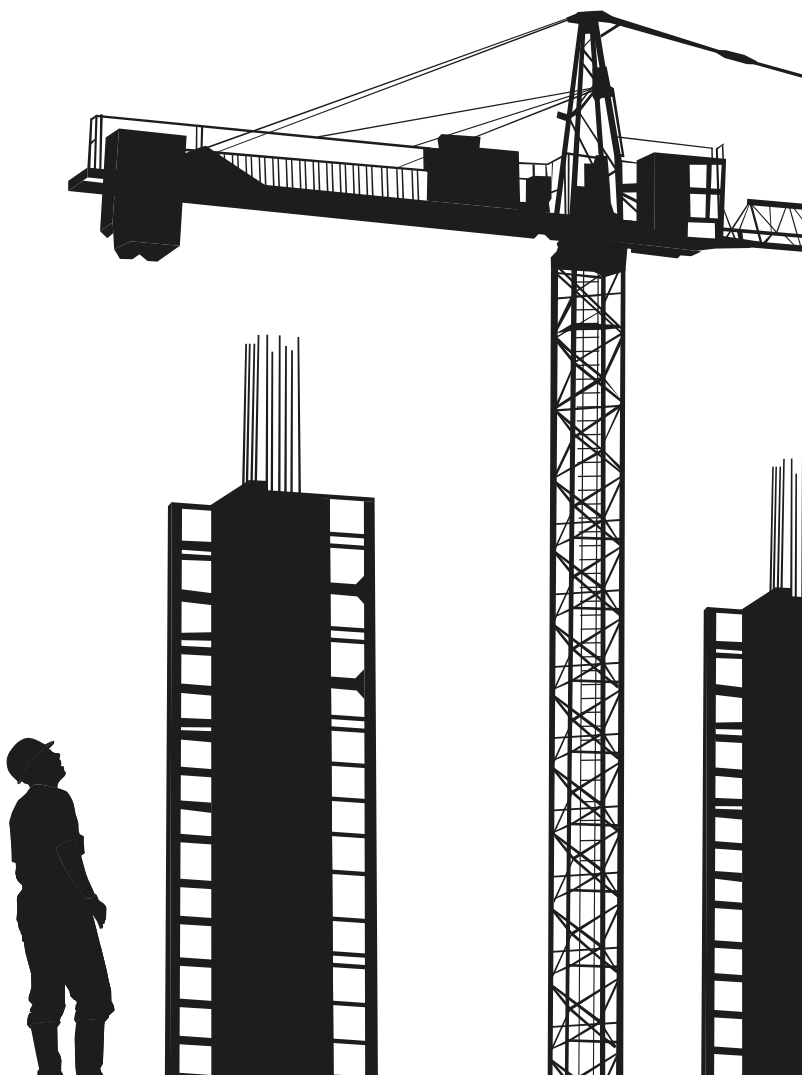



# Puheenjohtajan katsaus

## Rakennusteollisuuden tilanne 2017

Rakentamisen tuotantomäärät kasvoivat nelisen prosenttia edellisvuodesta. Kasvu siis jatkui suhteellisen vahvana. Esimerkiksi asuntotuotannon aloituksia kertyi noin 44 000. Tähän lukemaan ei ole päästy 1990-luvun alun lamavuosien jälkeen.

Nykyisin rakennettavat asunnot ovat pieniä, koska kotitaloudet ovat yhä useammin yhden tai kahden hengen kattilakuntia. Myös kovat hinnat pienentävät neliömääriä. Suurempiin asuntoihin ei asiakkailta etenkin kasvukeskusten ytimissä ole varaa. Asuntojen keskikoon pieneneminen on tarkoittanut sitä, että kuutiomääräiset tuotantoluvut jäivät talonrakennuksessa alle 40 miljoonaan kuutiometrin. Tämä tuotanto voitaisiin hoitaa kotoperäisin voimin, jos paikallista työvoimaa ei tarkoitukSELLISESTI edelleen syrjäytettäisi tuottavuudeltaan heikomman itäeurooppalaisen rakennuskulttuurin tieltä.

Käytännössä kaikki rakentamisen osa-alueet kasvoivat. Talonrakentamisen 26 miljardin euron kokonaisarvosta uudis- ja korjausrakentaminen olivat euromääräisesti samalla tasolla. Maa- ja vesirakentamisen vajaan 7 miljardin volyyminsa noin 5 miljardia oli investointeja, loput kunnossapitoa. Etenkin talonrakentamiseen liittyvät työt kasvattivat infrarakentamista. Luonnollisesti myös betoniteollisuuden volyymit kasvoivat.

Työsuojelussa otettiin takapakkia. Työmaiden pirstominen, ammattitaidon puutteet ja johtamisen hajoaminen ovat tuotantaneet tilanteen, jossa työtapaturmien suhteellinen määrä kasvoi tuotantomäärän noustessa. Ryntäilyn, suunnittelemtomuuden, kiireen ja vastuuvajeen maksajia olivat rakennustyöläiset, ikävällä hinnalla. Tekemistä riittää.

Myös Rakennusliiton jäsenten työllisyys parani, vaikka asia ei ole ollut rakennusteollisuuden keskeisiä motiiveja enää vuosiin. Ammattityöväkeäkin kuitenkin vielä tuotannossa tarvitaan. Robotitkin odottelevat kulkulupien leimausta vielä jonkin aikaa. Työntekijöiden kohtelu on toki alkanut viitata tämän tulevaisuuskuvan suuntaan.

Joulukuussa Rakennusalan työttömyyskassa maksoi ansiosidonnaista päivärahaa 11,8 prosentille liiton jäsenistä. Vastaava osuus vuonna 2016 oli 13,9 prosenttia.

## Ammattiyhdistystoiminta rakennusteollisuudessa

Määrittelimme vuoden 2017 painopisteiksi luottamushenkilöt ja jäsenhankinnan. Mikäli arviointiperusteena pidetään luottamushenkilökoulutukseen osallistuvien rakennusliittolaisten ihmisten määrää, voi toimintavuotta pitää menestyksenä. Samalla toimintamme laatu paranee: Uudet sukupolvet tuovat uutta näkemystä ja taitotietoa, joka yhdistettynä kokemukseen aikaansaa yhä paraneva liittokulttuuria ja asioiden edistämisen tapaa. Ammattiliitto onkin saanut uusia toimintamuotoja, ihmisten keskinäistä yhteydenpitoa ja hyviä ideoita.

Koulutuksessa jatkoimme viime vuosina omaksutulla linjalla: Tärkeimmän panoksen koulutukseen tuovat liiton omat asiantuntijat pitäen koulutuksen edunvalvonnan ja vaikuttamisen keskiössä.

Luottamushenkilöverkoston laajentaminen alan henkilöstöpalveluun on vaikeaa. Askelia tähän suuntaan on kuitenkin otettu. Työ tulee tuottamaan hedelmää. Rakentajan työ on aina





tärkeää, riippumatta palkanmaksajasta. Kaikilla rakentajilla on oltava liiton tarjoama turvaverkko ja olennainen työelämätieto.

Jäsenhankinnassa emme onnistuneet toivotulla tavalla. Paraneva suhdanne ei satanut liiton laariin. Asialle on löydetävistä monta selittäjää, joista yksi pätevä on jäsenrekisterin kuntoonpano: "kuolleet sielut" ovat nyt pääosin omalla tonillaan. Jäsenrekisteri onkin liiton selkäranka. Siksi sen kunnossapito on olennaisen tärkeää. Toimintavuonna toteutettujen organisaatiomuutosten myötä liitolla on paremmat resurssit jäsenhuoltoon ja yhä henkilökohtaisempaan palveluun kaikissa jäsenyyteen liittyvissä pulmissa.

## Työkokeilu

Vuonna 2017 voimassa olleet työehtosopimusmuutokset selostettiin edellisvuoden toimintakertomuksessa. Tässä on syytä kiinnittää huomio työkokeiluun, jonka myötä voitiin tarjota puolen vuoden työsuhde alaa tuntemattomalle ihmiselle 6 euron tuntipalkalla ammattilaisen ohjauksessa. Työkokeilusopimuksia ei käytännössä tehty ollenkaan.

Kokeilun tulos tarjoaa kiintoisan näkökulman keskusteluun palkkatason vaikutuksesta yritysten työllistämishalukkuuteen. Työkokeilu, jota ei enää jatketa, osoittaaakin, että uuden työntekijän palkan laskemisella reilusti alle alan työehtosopimuksen vähimmäistason ei edistetä työllistymistä ollenkaan.

## Toimintaa on kehitettävä

Ammattiliiton on aina kysyttävä, missä ja miten voimme teke- mistämme parantaa. Samalla on voitava erottaa asiat, joihin ei voi vaikuttaa asioista, jotka ovat omin toimin muutettavissa. Omin voimin voimme kartuttaa jäsenkuntaa tekemällä oikeasti asioita, jotka parantavat ja turvaavat rakennusteollisuuden työntekijöiden asemaa.

Tämä "strategian" pohjatyö käynnistyi vuoden aikana hieman uudesta näkökulmasta. Vuoden 2018 toimintasuunnitelma tähtää toimintaverkostoon, jonka tarkoitus on parantaa Rakennusliiton jäsenten työmarkkina-asemaa mahdollisimman monipuolisesti.

Niin ikään osallistumalla yhteiskunnalliseen keskusteluun ja päätöksentekoon vaikutetaan jäsenten hyväksi. Liiton valtuusto tekikin toukokuussa 2017 päätöksen kentän toimijoiden aktivoimiseksi vaikuttamistyöhön. Päätös kantoi hedelmää: Jo vuoden lopussa saimme kirjata useita tapahtumia, joissa rakentajat toivat esille ammatillisen liikkeen saavutuksia ja esityksiä työelämän parantamiseksi.

Yksittäiset päätökset ja sektorikohtaiset toimet selviävät tuonnempana tästä toimintakertomuksesta. Kiitos jäsenille vilkkaasta toimintavuodesta 2017!

Matti Harjuniemi





# Edunvalvontaosasto (Evo)

Edunvalvontaosaston osastopäällikkönä toimi liiton varapuheenjohtaja Kyösti Suokas. Oikeustiimin päällikkönä toimi Jyrki Ojanen, Rakentaja-lehden päätoimittajana Jukka Nissinen sekä neuvottelupäällikkönä Kimmo Palonen, vastuualueenaan talotekniikan, maa- ja vesirakennusalan, asfaltti- ja vedeneristysalan sekä rakennustuotteen sopimusalat. Edunvalvontaosaston tiimeissä työskentelivät seuraavat henkilöt:

Rakennustiimissä Markus Ainasoja, Jarmo Järvinen, Kari Lamberg ja Tapio Jääskeläinen, maa- ja vesi sekä asfaltti- ja vedeneristystiimissä Matti Korhonen ja Lauri Haikola, talotekniikka- ja rakennustuotetiimissä Juha Färm, Kimmo Palonen ja Lauri Haikola, sosiaali- ja työsuojelutiimissä Tiina Nurmi-Kokko ja Tapio Jääskeläinen sekä osa-aikaisena Nelli Onikki, järjestötiimissä Jukka Asikainen, kansainvälisessä tiimissä Nina Kreutzman ja Tiina Nurmi-Kokko, koulutustiimissä Juhani Lohikoski ja Sara Putaansuu, oikeudellisessa tiimissä Jyrki Ojanen, Timo Kollin, Anna Fingerroos, Mia Sinda, Katja Syrjänen ja Päivi Niemi, tiedotustiimissä Heikki Korhonen, Jukka Nissinen, Johanna Hellsten, Eeva Pulkkinen ja Soile Ahremaa-Luttinen ja sihteeritiimissä Maarit Kortelampi ja Elsa Mäki.

Edunvalvontaosasto piti kokouksia kertomusvuoden aikana 41 kertaa, pääsääntöisesti kerran viikossa perjantai-aamuina. Muita kokouksia pidettiin tarpeen mukaan.

## Muu edunvalvonta

Edunvalvontaosaston työntekijät olivat kertomusvuoden aikana tiiviisti mukana SAK:n ja muiden yhteistyökumppanien toiminnassa ja osallistuivat lukuisiin eri työryhmiin ja valmisteluun sekä toimivat kouluttajina.

Ulkomaisen työvoiman määrä Suomessa säilyi korkealla tasolla. Etelä-Suomessa kolmannes rakennusalan työntekijöistä oli ulkomaalaistaustaisia. Saartoja julistettiin edunvalvontaosastolla yhteensä 27 ja niistä likimain kaikki perustuvat ulkomaisen työvoiman käyttöön liittyviin väärinkäytöksiin. Kuluneena ja aiempina vuosina julistetuista saarroista purettiin kertomusvuoden aikana 9.

21.2.2018

Kyösti Suokas





# Sopimusalat



## TALONRAKENNUSALA

### Sopimustoiminta

Kertomusvuonna 1.3. voimaan tullut ja 28.2.2018 päättyväksi sovittu työehtosopimus ei sisältänyt palkan korotusta mutta ei myöskään työehtojen heikennyksiä kuten edellisenä vuonna työmarkkina keskusjärjestöjen välillä sovittuun "kilpailukyky sopimukseen" sitoutuminen olisi edellyttänyt mm. 24 tunnin työajanpidennyksen osalta.

Tuottavaa ja kannustavaa palkkausta ja sitä koskevaa paikallista sopimista valmistelemaan perustettu liittojen välinen työryhmä valmisteli kevään aikana yhteisen esimerkki-ohjeistuksen rakennustyömaan rakennusosien suojaustöitä koskevaan kannustavaan palkkaukseen.

Rakennusalan yhteinen urakatyöryhmä valmisteli kehitysesityksiä betonimuotti-, elementtiasennus-, laatoitus-, muuraus-, väliseinä ja raudoitustöiden osalta. Työryhmä kokoontui viisi kertaa ja jatkoi työtään kertomusvuoden päättyessä. Lasermittalaitteiden työturvallisuutta selvittävä työryhmä viimeisteli aiemman esityksensä työehtosopimus tekstiksi. Työryhmät liittyen Valttikortin ja RL jäsenkortin yhdistämiseen huomioiden tuleva kansalaistili, torninostureiden hissien eurooppalaisen standardin valmistumisen seuraamiseen, sähköisen kulunvalvonnan käyttöönoton valvontaan, jatkoivat työtään kertomusvuoden päättyessä.

### Sopimusalan ammattialatyöryhmät

Ammattialatyöryhmät kokoontuivat marraskuussa Helsinkiin käsittelemään työehtosopimustavoite asettelua. Aiemmin ke-sällä tehdyn jäsenkyselyn ja valtakunnallisen maakokouksen käsittelyn pohjalta ammattialatyöryhmät esittivät hallinnon

hyväksyttäväksi tavoitteita seuraavalle työehtosopimukselle. Tavoitteista keskeisimmiksi esitettiin euromääräistä palkan-korotusta, urakkahinnoittelujen korottamista ja kehittämistä, sairausajan omailmoituksen ja palkan määräytymisen kehittä-mistä, työssä oppijan ohjaamisesta sopimusmääräyksiä, työntekijäedustajien ajankäyttöön ja työsuhdeturvaan paran-nusta, palkallisen vanhempainvapaa jakson määräysten paran-tamista.

### Koulutus

Työehtotoimitsijat ovat esitelmöineet ajankohtaisista ja edun-valvonta asioista alueilla järjestetyissä luottamusmiesten ja työsuojeluvaltuutettujen iltapäiväkoulutus tilaisuuksissa ja aluejärjestöjen ja ammattiosastojen tilaisuuksissa yhteensä 12 kertaa. Työehtosopimuskouluttajina ammattitutkinnon suorittajille eri aikuiskoulutuskeskuksissa talonrakennusalan työehtotoimitsijat ovat olleet 9 kertaa.

Työehtotoimitsijat toimivat kouluttajina luottamusmie- ja työsuojeluvaltuutettujen perus- ja jatkokurssien TES- / työ-suojelupäivinä.

### Muu toiminta

Riita-muistioneuvotteluja käytiin Talonrakennus ry:n jäsen-yritysten osalta 8 kertaa joista 2 saatiin sovittua ja 6 päätyi edelleen valmisteltavaksi työtuomioistuin käsittelyä varten. Toimitsijoiden oikeusapuvalmistelussa oli 37 riita-asiaa jär-jestäytymättömien yritysten osalta joista 33 sai oikeusavun ja neljässä tapauksessa edellytykset oikeusavun myöntämiselle eivät riittäneet.



## TALOTEKNIikka-ALA

### Sopimustoiminta

Työehtosopimus solmittiin yhdeksi vuodeksi sopimuskauden ollessa 1.3.2017–28.2.2018. Työehtoratkaisu ei sisältänyt palkankorotuksia. Työehtosopimuksella sovittiin mm. työkeilusta ja tuottavien ja kannustavien palkkausjärjestelmien paikallisesti sovittavasta käyttöönotosta.

### Urakkahinnoittelut

Urakkahinnoitteluja koskevia neuvotteluja käytiin toimintavuoden lopulla. Neuvotteluissa käsiteltiin tulevien työehtosopimusneuvottelujen keskeisiä urakkahinnoittelukysymyksiä.

### Sopimusalatyöryhmä

Työryhmä kokoontui toimintavuoden aikana kerran 18.–19.11. Helsingissä. Kokouksessa käsiteltiin työehtosopimustavoitteita Jyväskylässä 28.–29.10. pidetyn maankokouksen linjauksen pohjalta. Työryhmän puheenjohtajana toimi Jyrki Lipponen Lapista ja varapuheenjohtajana Teemu Honkanen Uudelta maalta.

### Koulutus

Putki- ja ilmastointialojen urakkahinnoittelukoulutuksia järjestettiin useita eri puolella Suomea. Koulutuksista vastasivat Kimmo Palonen keskustoimistolta ja Niko Räsänen Uudenmaan aluetoimistolta.

### Riita-asiat

Toimintavuoden aikana liittojen välisiä erimielisyysneuvotteluja käytiin viisi kertaa. Työtuomioistuimeen ei viety yhtään juttua ratkaistavaksi. Oikeusapu jutun viemiseksi käräjäoikeuteen myönnettiin kahdelle riita-asialle.

### Muuta

Perinteinen talotekniikka-alan viiden kaupungin kokous järjestettiin 9.–10.9. Tampereella.

Maakokous pidettiin Jyväskylässä 28.–29.10. Kokoukseen osallistui 40 talotekniikka-alan osastoaktiivia.

Talotekniikka-alan retkeilypäivät vietettiin 10.–11.6. Mikkelissä.

## MAALAUSSALA

### Sopimustoiminta

Kertomusvuonna sovittiin vuoden mittaisesta jatkosta voimassaolevaan työehtosopimukseen ja se päättyy 28.2.2018. Sopimus ei sisältänyt palkankorotuksia.

### Työryhmä

Maalauksalan työryhmään kuuluu 9 maalaria ja heistä puheenjohtajana toimii Hannu Korkalainen Lahdesta. Työryhmän jäsenistä on perustettu myös varsinainen TES neuvottelukunta, johon kuuluu 4 maalaria ja liiton toimihenkilöitä. Työryhmä kokoontuu tarvittaessa ja tiiviimmin työehtosopimuskierröksen lähestyessä. Työryhmän kokouksia pidettiin kertomusvuoden aikana 2 kertaa.

### Koulutustoiminta

Alueellisia edunvalvontakoulutustilaisuuksia on pidetty eri paikkakunnilla. Tilaisuuksissa käsiteltiin mm. palkkausjärjestelmiä ja työsuhteen päättämiseen liittyvää lainsäädäntöä. Lisäksi alan oppilaitosten kanssa on tehty yhteistyötä ja käyty pitämässä TES opetusta valmistuville luokille sekä ammattitutkintoja suorittaville.

Ammattitutkintojen suoritusten ja alalle hakeutujien määrän lisäämiseksi on tehty yhteistyötä Opetushallituksen ja alan opettajien kanssa.

Rakennusliiton edustajat ovat olleet työryhmissä, joissa on uusittu perus-, ammatti- ja erikoisammattitutkintojen perusteita maalaus-, sisustus- ja restaurointialalla.

### Muu toiminta

Kertomusvuonna maalareiden jäsenmäärä on hieman laskenut. Rakentamisen määrä ja alan työllisyys ovat lisääntyneet kertomusvuonna. Maalareita on saapunut paljon mm. Itä-Euroopan maista ja heidän saamisensa liiton jäseneksi on ollut haastavaa.

Kertomusvuonna käytiin riitamuistioneuvotteluja Pintaurakoitsijat ry:n kanssa kahdeksan (8) kertaa. Riidat saatiin yhtä tapauslukuun ottamatta sovittua Rakennusliittoa ja jäsentä tyydyttävällä tavalla.

Työturvallisuuden parantamiseksi on osallistuttu asiantuntijoina Työterveyslaitoksen projekteihin. Lisäksi olemme jatkaneet kampanjaa valmistuslaitosten käytön lisäämiseksi tasoitetyössä.

Harmaan talouden torjumiseksi on tehty yhteistyötä Pintaurakoitsijat ry:n ja tiedotusvälineiden kanssa. Työnantajien kanssa on tehty yhteisiä työmaakäyntejä ja tiedotettu viranomaisia rikkomuksista. Ongelmana on olleet uudet alalle tulleet yritykset, jotka toimivat pelkästään ulkomaalaisella työvoimalla.

Naismaalareiden toimintaa on tuettu eri paikkakunnilla sekä osallistuttu maalareiden vapaa-ajan tapahtumiin mm. Maalareiden Kalakerhon kilpailuihin. Valtakunnalliset maalareiden retkeilypäivät pidettiin Lappeenrannassa, mihin osallistui hienosti noin 150 alan työntekijää.

## LATTIANPÄÄLLYSTYSALA

### Sopimustoiminta

Kertomusvuonna sovittiin vuoden mittaisesta jatkosta voimassaolevaan työehtosopimukseen ja se päättyi 28.2.2018. Sopimus ei sisältänyt palkankorotuksia. Sopimuskauden aikana saatiin uudistettua laatoitustöiden hinnoittelua uusilla hinnoilla ja rakenteen muutoksilla.

### Työryhmä

Lattianpäällystysalan työryhmään kuuluu 11 lattianpäällystäjää ja heistä puheenjohtajana toimii Jouni Pöytäkiivi Helsingistä. Työryhmän jäsenistä on perustettu myös varsinainen TES neuvottelukunta, johon kuuluu 3 lattianpäällystäjää ja liiton toimihenkilöitä. Työryhmä kokoontuu tarvittaessa ja tiiviimmin työehtosopimuskierron lähestyessä. Työryhmän kokouksia pidettiin kertomusvuoden aikana kaksi kertaa.

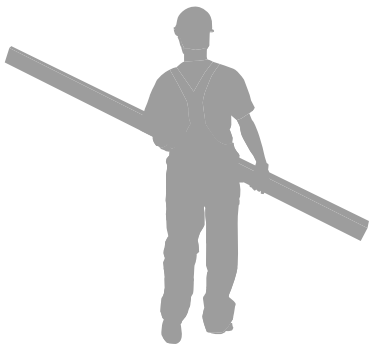

## ASFALTTIALA

### TES

Sopimuskautta jatkettiin 12 kuukaudella ja se astui voimaan 1.2.2017 ja päätymään 28.2.2018 sopimuskausi ei sisältänyt palkkojen korotuksia.

### Koulutus

Kuluneen vuoden aikana järjestettiin neljä isompaa koulutustilaisuutta. Koulutustilaisuudet pidettiin kaikilla neljällä toiminta-alueella ja niihin osallistui 150 työntekijää asfaltti ja vedeneristysaloilta.

Tilaisuuksien alustajat olivat Rakennusliitosta, Aluehallintovirastosta ja Liikennevirastosta.

Rovaniemellä järjestettiin huhtikuussa oma koulutustilaisuus, missä oli 30 henkilöä paikalla.

Asfalttialan ammattitutkinnon suoritti arviolta 50 henkilöä  
Erikoisammattitutkinnon suoritti arviolta 10 henkilöä  
Tiemerkinnän ammattitutkinnon suoritti arviolta 15 henkilöä

### Työryhmä ja neuvottelukunta

Alan työehtosopimuksen kokonaisuudistustyöryhmä valmisti uudistusta, mutta sen loppuun saattamisessa, ei päästy yhteisymmärrykseen.

Työryhmä kokoontui syksyllä, kaikkien alojen työryhmien tapaamisessa.

### Koulutustoiminta

Alueellista edunvalvontakoulutusta on pidetty harvakseltaan, koska niille ei ole ollut riittävästi kysyntää. Ammattitutkintojen suoritusten määrän lisäämiseksi ja koulutusmuotojen kehittämiseksi on tehty yhteistyötä Lattian- ja seinänpäällysteliiton kanssa.

### Muu toiminta

Kertomusvuonna lattianpäällystäjien jäsenmäärä pysyi entisellään. Työtilanne parani edelleen vuoden aikana ja ajoittain ammattiasentajista on ollut pulaa. Hyvä työtilanne on johtanut myös ansioiden nousuun, joka on ollut muita rakennusaloja parempi kertomusvuonna.

Kertomusvuonna käytiin riitamuistioneuvotteluita viisi (5) kertaa Lattian- ja Seinänpäällysteliiton kanssa. Sopimusvuoden päättyessä yksi riidoista on kesken, mutta muut saatiin sovittua.

Lattianpäällystäjät eivät ole enää järjestäneet alakohtaisia retkeilypäiviä, mutta alan työntekijöitä on osallistunut maalareiden tapahtumiin.



### Edunvalvonta

Kauden aikana työehtotoimitsija Lauri Haikola vieraili alan työpaikoilla. Lisäksi satunnaisesti aluetoimitsijat kävivät työkohteissa.

### Riita-asiat

Ajanjaksona oli muutamia riitoja, mihin työehtotoimitsijan tarvitsi puuttua.

Vuoden aikana eniten yhteydenottoja tuli liikenteenohjaukselta. Asfalttimiehiltä tulleet yhteydenotot koskivat yleensä komennustöitä, matkakustannuksia tai paikallista sopimista.





## VEDENERISTYSALA

### TES

Sopimuskautta jatkettiin 12 kuukaudella ja se astui voimaan 1.2.2017 ja päättyään 28.2.2018. Sopimuskausi ei sisältänyt palkkojen korotuksia.

### Koulutus

Kuluneen vuoden aikana järjestettiin neljä isompaa koulutustilaisuutta. Koulutustilaisuudet pidettiin kaikilla neljällä toiminta-alueella ja niihin osallistui 150 työntekijää asfaltti ja vedeneristysaloilta.

Tilaisuuksien alustajat olivat Rakennusliitosta, Aluehallintovirastosta ja Liikennevirastosta.

Aluehallintovirasto järjesti alan työturvallisuuden painottuvan koulutustilaisuuden toukokuussa. Rakennusliiton puheenvuoron piti alan työehtotoimitsija Lauri Haikola.

### Työryhmä ja neuvottelukunta

Neuvottelukunta kokoontui kerran.

Työryhmä kokoontui syksyllä, kaikkien alojen työryhmien tapaamisessa.

### Edunvalvonta

Kauden aikana työehtotoimitsija Lauri Haikola vieraili alan työpaikoilla.

### Riita-asiat

Ajanjaksona oli muutama riita-asia, mihin työehtotoimitsijan tarvitsi puuttua.



## MAA- JA VESIRAKENNUSALA

### Työehtosopimustoiminta

Kertomusvuoden aikana valmistauduttiin vuoden 2018 työehtosopimusneuvotteluihin. Syyskuussa suoritettiin osastokysely tavoitteista ja 28.–29.10 pidettiin maakokous Jyväskylässä. Maakokouksessa oli paikalla 35 maa- ja vesirakennusalan työntekijää ja siellä käsiteltiin kenttäkyselyssä esitettyjä tavoitteita. Sopimusalatyöryhmä kokoontui Helsingissä 18.–19.11.2017. Työryhmä hyväksyi tavoitteet esitettäväksi Rakennusliiton hallitukselle. Liiton hallitus hyväksyi TES-työryhmän esitykset kokouksessaan 15.12.

### Maa- ja vesirakennusalan valtakunnallinen TES-työryhmä

Valtakunnallinen sopimusalatyöryhmä kokoontui kertomusvuoden aikana yhden kerran. Kokouksessa asetettiin työehtosopimustavoitteet vuodelle 2018.

Maanrakentajien valtakunnallinen tapaaminen järjestettiin huhtikuussa Helsingissä.

Työryhmän lisäksi järjestelyistä vastasi osasto nro 540, Uudenmaan maarakentajat. Vanhempi asiantuntija Tarja Hakola Työterveyslaitokselta esitelmöi työaikojen vaikutuksista työntekijän hyvinvointiin. Liiton sosiaalisihteri Tiina Nurmi-Kokko kertoi työeläkeuudistuksesta ja Kiljavan opiston opettaja Eero Honka piti tietoisuuden henkisestä työsuojelusta.

Yhdessä Tampereen maarakentajien osasto nro 541:n kanssa järjestettiin elokuussa ajoneuvonosturinkuljettajien valtakunnallinen tapaaminen Tampereella. Tilaisuudessa käsiteltiin työehtosopimusasioita. Aiheesta alusti työehtotoimitsija Matti Korhonen.

### Koulutus

Maa- ja vesirakennusosalalla suoritettiin 243 alan ammattitutkintoa ja 23 erikoisammattitutkintoa.

### Maarakennusala

Liitoilla oli kaksi tapaamista, joissa keskusteltiin vuoden 2018 työehtosopimusasioista.

## RAKENNUSTUOTETEOLLISUUS

### TES

Sopimuskautta jatkettiin 12 kuukaudella ja se astui voimaan 1.2.2017 ja päättymään 28.2.2018. Sopimuskausi ei sisältänyt palkkojen korotuksia.

Vuoden aikana alalle tehtiin selvitys palkkauksesta ja vuokratyöstä. Selvitykseen osallistui 63 tehdasta. Vastauksista ilmeni, että alan palkkausjärjestelmä vaatii yksinkertaistamista. mm. vuokramiesten vähimmäispalkka on hankala määrittää nykyisellä palkkausjärjestelmällä. Selvityksen pohjalta perustettiin työryhmä miettimään uudistusta alan palkkausjärjestelmään.

### Koulutus

Kuluneen vuoden aikana järjestettiin kuusi koulutustilaisuutta yhdessä RTT:n kanssa. Tilaisuuksiin osallistui alan luottamusmiehiä ja työnantajien edustajia.

Alan luottamushenkilöille järjestettiin oma koulutustilaisuus Jyväskylässä 6.–7.5. Tilaisuuteen osallistui 40 luottamushenkilöä.

### Työryhmä- ja neuvottelukunta

Alan työryhmä kokoontui syksyllä, kaikkien alojen työryhmien tapaamisessa.

Palkkaus uudistustyöryhmä kokoontui kaksi kertaa.

Neuvottelukunta kokoontui kerran palkkatyöryhmän kokouksen yhteydessä 19.–20.2. Palkkatyöryhmä jäi tauolle, määrittelemättömäksi ajaksi.

### Edunvalvonta

Rakennustuoteteollisuuteen perustettiin oma tiimiorganisaatio, mikä tehostaa alan edunvalvontaa toiminta-alueilla. Tiimin vetäjänä toimii neuvottelupäällikkö Kimmo Palonen ja alan vastaavana työehtotoimitsijana Lauri Haikola. Toimitsijat Marko Huttunen Kuopiosta, Olli Seppänen Kajaaniasta, Kai Tuomi ja Juha Färm Helsingistä, sekä lakimies Päivi Niemi kuuluvat myös kokoonpanoon. Tiimin jäsenet vastaavat alan neuvottelujärjestyksen mukaisesta toiminnasta toiminta-alueillaan. Tiimi kokoontui vuoden aikana virallisesti kahdesti ja tämän lisäksi eri tilaisuuksien yhteydessä.

### Riita-asiat

Alalla käytiin useita muistioneuvotteluita ja osalle myönnettiin oikeusapu. Vuokratyövoiman ja korvaavan työn käyttöön liittyvät epäselvyydet olivat vuoden aikana yleisiä. Rakennusliiton hallituksen linjaus on, että korvaavaa työtä ei tule hyväksyä, ei ole purrut kaikkiin työnantajiin. Erilaisia kokeiluja ilmeni pitkin vuotta.







# Oikeusasiat



Oikeustiimissä työskentelivät lakiasiaihin sihteeri Anna Fingerroos sekä varatuomarit Päivi Niemi, Mia Sinda, Katja Syrjänen, Timo Kollin ja Jyrki Ojanen.

Oikeustiimin päätehtävä on avustaa jäsenten työsuhteisiin liittyvissä oikeudellisissa asioissa. Se sisältää erilaisia selvittelyitä, neuvotteluita, kirjelmien laatimista sekä oikeussaleissa esiintymistä.

Tavallisimmin oikeusasia koskee työsuhtesaatavaa tai työsuhteen päättämistä. Asiat käsitellään käräjäoikeuksissa ja toisinaan valitusasteissakin. Oma lukunsa ovat työtuomioistuimessa käsiteltävät asiat, jotka koskevat työehtosopimusten tulkintaa tai työtaisteluoikeutta.

Juttujen määrä pysyi jokseenkin vakiintuneessa vuositasonsaan. Juttukanta on edelleen monenkirjava; rakennusalan työsuhteissa tyypillisistä riidoista aina erikoisempiin yksittäistapuksiin.

Oikeustiimi osallistui myös jäsenistölle suunnatun koulutuksen toteuttamiseen. Edelleen tehtäviin kuului osallistuminen erilaisiin työmarkkinakysymyksiä käsitteleviin työryhmiin.

Keskustoimistoon saapuneita uusia oikeusjuttuja kirjattiin seuraavasti:

|                                 | 12/2017    | 12/2016    |
|---------------------------------|------------|------------|
| Ammattitauti                    | 27         | 24         |
| Eläke                           | 62         | 68         |
| Sairausvakuutus                 | 17         | 28         |
| Työtapaturma                    | 80         | 80         |
| Työttömyysturva                 | 16         | 31         |
| Työsuhtesaatavat                | 89         | 102        |
| Työtuomioistuin                 | 7          | 9          |
| Työturvallisuusrikos, rikosasia | 12         | 7          |
| Valitus korkein oikeus          | 9          | 16         |
| Verovalitus                     | 1          | 2          |
| <b>Yhteensä</b>                 | <b>320</b> | <b>367</b> |



# Rakentaja-lehti

Rakentajan toimituksessa työskenteli päätoimittaja Jukka Nissinen, toimitussihteeri Johanna Hellsten ja toimituksen assistentti Soile Ahremaa-Luttinen.

Rakentajan ilmoitusmyynnistä vastasi Tietotali Oy. Rakentajaa julkaistiin vuoden 2017 aikana yhteensä 12 kertaa. Sivumäärät vaihtelivat 32 sivun ja 44 sivun välillä.

# Rakentajahaukut

Rakennusliiton Rakentajahaukut kisattiin 1.–2. syyskuuta Kajaanissa. Asko Moilasen jämtlanninpystykorvanarttu Meriell vei Rakentajahaukujen voiton jo toista kertaa. Meriellin tulos oli 91,5 pistettä.

## Tiedotus

Rakennusliiton sisäisen ja ulkoisen tiedotuksen voimavarat säilyivät vuonna 2017 ennallaan.

Rakennusliiton tiedotuspäällikkönä toimi toimittaja Heikki Korhonen. Hän vastasi pääsääntöisesti liiton ulkoisesta tiedotuksesta ja suhteista mediaan. Sen lisäksi tiedotuspäällikkö osallistui aktiivisesti verkkotiedottamiseen ja myös Rakentaja-lehden toimittamiseen. Verkkotiedottamisesta ja liiton sisäisestä tiedottamisesta oli erikseen vastuussa tiedottaja/toimitussihteeri Eeva Pulkkinen. Tiedotuksen esimiehenä toimi varapuheenjohtaja Kyösti Suokas.

Vuoden 2017 alussa koettiin Yleisradion taholta poikkeuksellisen törkeä liiton ja sen johdon mustamaalaus "MOT"-ohjelmassa. Siinä kyseenalaistettiin liiton toimivan johdon oikeus myydä liiton omaisuutta laillisella kaupalla. Nämä väärät väitteet ja panettelut oikaistiin moneen kertaan MOT -tuotta-

jalle ja toimittajalle. Se ei kuitenkaan vaikuttanut vaan liitto haluttiin mustamaalata päättäväisesti. Nämä väärät tiedot eivät kuitenkaan saaneet muissa medioissa sen suurempaa huomiota.

Kuluneen vuoden aikana liiton ja sen johdon kannanotot saivat yhä enemmän julkisuutta varsinkin verkkomedioissa. Tämä tapahtui pääasiassa vähintään kerran viikossa jaettavien blogitekstien myötä. Niiden näkyvyys on verkkolehdistä ja sosiaalisessa mediassa oli varsin suurta.

Perinteisempi lehdistötiedotteiden muodossa tapahtuva tiedotus sen sijaan kiinnosti yhä vähemmän medioita. Painetut aikakauslehdet ja sanomalehdet olivat kyllä varsin kiinnostuneita liiton näkemyksistä rakentamiseen, sen laatuun, määrään tai kaavoitukseen. Näistä asioista julkaistiin jatkuvasti haastatteluja alan lehdissä.

Sosiaalisen median käyttö jokapäiväisenä tiedotuskanavana lisääntyi edelleen. "Somepartion" avulla pystyttiin reagoimaan erittäin nopeasti keskusteluihin.

Liiton johdon päätöksen mukaisesti tiedotus lisäsi toisen vuosipuoliskon aikana yhteiskuntavaikuttamiseen (YKV) tähännyttä tiedottamista. Osoittautui, että liitto oli "Kova juttu" -aineistollaan erittäin hyvin ajassa mukana, ehkä edelläkin työttömyysturvaa koskeneen keskustelun leimahdettua voimakkaasti loppuvuodesta.

Sen lisäksi tiedotus lisäsi tiedotustaan työelämän tasavaruudesta suunnittelemalla "Syrjintä on syvältä" -materiaalia.

Ulkoisessa tiedotuksessa vastattiin koko vuoden tiiviisti tiedotusvälineiden haastattelupyyntöihin ja kyselyihin. Liiton vetovoima merkitsee sitä, että kyselyjä, haastattelu- ja kommenttipyyntöjä tulee päivittäin. Liitto jatkoi edelleen avointa suhtautumista ja tiedottamista.

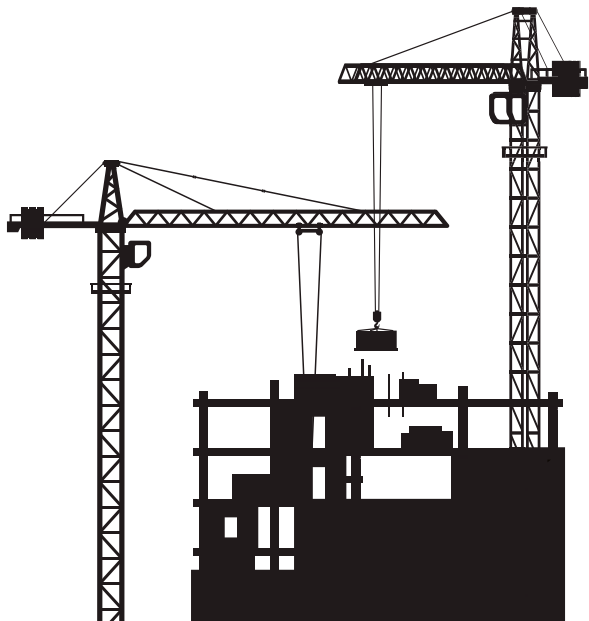

## Sisäinen tiedotus 2017

Liiton kotisivut toimivat sähköisen tiedottamisen pääkanava. Sosiaalisen median (jäljempänä tekstissä lyhentäen some) kanavat saivat vuoden aikana entistä enemmän sijaa ajan-kohtaisten aiheiden esille tuomisessa. Tiedotuksen ja koulutustimin lisäksi Rakennusliiton ns. some-partioon liittyi myös aluetoimistoista työntekijöitä. Some-partio kokoontui ja sai sparrausta puolen päivän mittaisen koulutuksen muodossa. Some-partio oli myös luottamustehtäviä hoitavien jäsenten tukena Facebookin erilaisissa alaryhmissä. Sosiaalisen median kanavista käytössä oli Facebook, kuvien jakopalvelu Instagram ja Twitter.

## Rakennuskassa uudisti kotisivunsa

Rakennusliiton jäsenet ovat myös Rakennusalan työttömyyskassan jäseniä. Rakennuskassa onkin erikoistunut osaamisensa puolesta erityisesti rakennusalan erityispiirteisiin. Työttömyyskassa uudisti tammikuussa perin pohjin kotisivunsa (rakennuskassa.fi). Liiton ja kassan jäsenille kerrottiin, että uudistuneilta sivuilta löytyy entistä kattavammin tietoa työttömyyskassasta ja ansiopäivärahaan liittyvistä seikoista. Sivustolla julkaistiin myös lyhyt esittely työttömyysturvasta ja ohjeita päivärahan hakemiseen ruotsiksi, englanniksi, viroksi, venäjäksi ja puolaksi.

## Työkokeilu

Työehtosopimusneuvotteluissa sovittiin kaikille rakennusalan sopimusaloille työkokeilua koskevat määräykset. Työkokeilulla oli tarkoitus tarjota 1.3.2017 alkaen alalle ensimmäistä kertaa tuleville mahdollisuus oppia rakennusalaa työtä tekemällä. Työkokeilumahdollisuuden käyttäminen edellytti paikallista sopimista luottamusmiehen ja työnantajan kesken. Sen tarkoituksena ei ollut tehdä rakennusalasta halpatyöalaa tai korvata omia lomautettuja tai irtisanottuja työkokeilijoilla, eikä myöskään alentaa rakennusalalla työskentelevien ansiotasoa. Verkossa ja somessa tiedotettiin aiheesta sekä kokeiluun liittyvistä infotilaisuuksista näkyvästi.

## Kuntavaalit

Kuntavaalit käytiin huhtikuussa. Rakentajien edun mukaista on, että kunnallisessa päätöksenteossa on mukana henkilöitä, jotka tuntevat rakentajaperheen arjen. Verkko- ja some-tiedotuksen kautta pyrittiin herättämään ihmisten kiinnostus mm. kuntien varojen käyttöön ja investointeihin. Viestinnässä korostettiin myös, että äänestämällä voi vaikuttaa myös omiin työllisyysasioihin, esimerkiksi siihen, mihin rakennushankkeisiin oma kunta ryhtyy. Kuntavaaleissa ehdolla olleilla liiton jäsenillä oli mahdollisuus saada nimensä näkyville liiton kotisivuille. Vaaleissa tuli valituksi tuli kaikkiaan 45 rakentajaa.

## Hiljainen hetki

Hiljainen hetki järjestettiin 28.4. yhdessä Rakennusteollisuus RT:n ja ammattiliitto PRO:n kanssa. Työmailla hiljennettiin tapaturmaisesti menehtyneiden muistoksi. Hetkellä haluttiin myös kiinnittää erityistä huomiota pienrakentamisen turvallisuuteen. Tapahtumasta tiedotettiin työmaille lennäkein, kuudella eri kielellä.

## Työryhmätyö

Liiton tiedotus osallistui tammikuussa kutsuttuna valtuuston nimeämän työryhmän kahteen kokoukseen. Työryhmän tarkoituksena oli muun muassa miettiä keinoja vuoden 2019 alkupuolella järjestettävien liittokokousvaalien äänestysaktiivisuuden nostamiseksi. Työryhmän loppuraportti esiteltiin Helsingissä Rakennusliiton valtuuston kokouksessa 12.–13. toukokuuta.

## Sähköinen liittyminen

Vuonna 2017 Rakennusliittoon järjestäytymisestä tehtiin entistäkin helpompaa. Uudistuksen myötä jäseneksi pystyi liittymään ilman paperilomakkeita, jopa älypuhelimella sähköisesti suoraan liiton järjestelmään. Itsemaksavan jäsenhakemus ja työnantajaperinnän jäsenhakemus yhdistettiin samassa yhteydessä yhdeksi yhteiseksi lomakkeeksi sähköisen liittymisen rinnalle. Uudistunut jäsenhakemus/jäsenmaksun perintäsopimus -lomake vietiin myös liiton kotisivuille kaikkiin kieliversioihin. Lomake on mahdollista täydentää suoraan tietokoneruudulta ja lähettää liiton jäsenrekisteriin. Ruudulla täydennettäviin lomakeversioihin on liitetty eri kielillä kentaakohtaiset informatiiviset tekstilaatikat. Kotisivujen ulkomaisiin kieliversioihin perustettiin myös erilliset Kysymyksiä ja vastauksia -osiot (FAQ) usein kysytyjen asioiden kokoamiseksi helposti saataville.

## Työttömiin vaikuttavat muutokset

TE-toimistojen asiointimalli ja -ohjeet työttömille työnhakijoille muuttuivat kesken vuoden. Olennaiseksi muodostui, että jäsenen tuli tarkistaa TE-keskuksen Oma asioinnin etusivulta, että saikko hän tehtäväksi palvelutarvearvion tai -suunnitelman päivittämisen. Uuden mallin mukaan työttömän työnhakijan tuli tehdä em. toimet heti tai viimeistään kahden arkipäivän kuluessa, jotta työnhaku ja oikeus työttömyysetuuteen pysyy voimassa. Saadakseen työttömyysetuutta, tulee työnhaun olla voimassa ja työttömän tulee hakea kokoaikatyötä koko työttömyyden ajan. Liiton tiedotus tuki Rakennusalan työttömyyskassaa asian tiedottamisessa kaikin keinoin, jotta jäsenet välttisivät ikäviltä tilanteilta.

## Työmaiden sähköinen perehdytysmalli

Rakennustyömailla otettiin syyskuussa käyttöön ePerehdytys. Yleisperehdytys muuttui siten, että sen voi suorittaa täysin uudella tavalla, verkko-oppimisena. Hyväksytyt suoritus on voimassa aina vuoden kerrallaan kaikilla työmailla. Aiheesta uutisoitiin ennen ja jälkeen perehdytysmallin valmistumisen.

## Polttoaine-etukampanja

Lokakuussa tiedotus järjesti yhdessä Teboilin kanssa liiton jäsenille Happy Weekend -polttoainekampanjan. Kampanjan aikana Rakennusliiton jäsenet saivat tankata edullisemmin Teboililla neljänä lokakuun viikonloppuna. Erikoisetu kannatti hyödyntää, sillä bensasta ja dieselistä sai kyseisinä viikonloppuina alennusta jäsenkortilla 4 senttiä/litra. Tiedotus piti huolen, että kampanja näkyvyys säilyi sähköisissä kanavissa koko kuukauden ajan.



## Yhteiskuntavaikuttamisen hanke

Kevään liittovaltuuston kokouksen päätöksen pohjalta käynnistettiin liiton organisaatiossa hanke yhteiskuntavaikuttamisen tehostamiseksi. Hankkeen toiminnalliseksi sloganiksi muodostui "JÄRJESTÄYDY, OSALLISTU, ÄÄNESTÄ, VAIKUTA". Hankkeeseen haastettiin mukaan myös kaikki ammattiosastot ja aluejärjestöt. Järjestäytyminen ei ole enää vain palkansaajan oma asia. Se, joka ei järjestäydy, heikentää myös kaverin työehtoja. Tiedotus tehti mainostoimiston kanssa yhteistyössä KOVA JUTTU -esitteen, jota jaettiin painotuoreena maakoukussa 28.–29.10. koolla olleille liiton aktiiveille.

Rakennusliiton maakokouksen keskustelujen pohjalta liitto asetti tulevien neuvottelujen tavoitteeksi selvästi ostovoimaa parantavia palkankorotuksia. Rakentajat toivoivat 1–2 vuoden sopimukseen lähinnä euromääräisiä korotuksia. Rakennusliiton maakokous on ennen työehtosopimusneuvotteluja pidettävä neuvoo antava tapahtuma. Liiton sopimusalojen työryhmät ja hallitus muotoilevat tämän jälkeen neuvottelutavoitteet edessä oleviin neuvotteluihin. Sopimusneuvottelujen valmisteluissa edettiin niukalla tiedotuslinjalla.

## Kysely rakentamisen laadusta

Rakennusliitto kartoitti jäsentensä kokemuksia rakentamisen laadusta työmaalla yhteistyössä Rakentamisen Laatu RALA ry:n kanssa. Sähköisen laatukselyn linkki pidettiin avoimesti esillä liiton kotisivuilla ja jaettiin Facebookissa. Kyselyn tavoitteena oli saada selville Rakennusliiton jäsenten käytännön kokemuksia työmaan laadusta ja saada näkemyksiä laadun kehittämiseksi.

## Painotuotteet

Kuluneen vuoden aikana tiedotus teki yhteistyötä myös sopimuspainotalon (Hämeen kirjapaino Oy) kanssa rakentaakseen helposti hallintoitavan painotuotteiden tilausjärjestelmän. Toimivalla ja kuluttomalla järjestelmällä onnistuttiin säästämään painotuotteiden sisäisiin tilausprosesseihin kuluva aikaa ja ohjaamaan liiton henkilöstön panosta entistäkin enemmän olennaiseen eli jäsenten palvelemiseen.

Jäsenkalenteri tehtiin yhteistyössä Ajaston kanssa. Jäsenkalenterin liite painatettiin ensimmäistä kertaa myös englanninkielisenä suomen-, ruotsin- ja vironkielisten oheen.





# Liiton järjestöllinen toiminta

## Yleistä

Toimintasuunnitelman mukaisesti liiton järjestöllisen toiminnan fokus toimintavuoden aikana oli edelleen järjestäytymisasteen parantamisessa ja luottamushenkilöverkoston vahvistamisessa. Alalle opiskelevien nuorten tietoisuutta ammatillisen järjestäytymisen merkityksestä pidettiin yllä tehokkaalla koulutiedotuksella. Yritys- ja työkohdetason luottamushenkilövalintojen kattavuutta parannettiin toiminta-alueittain ohjatuilla työmaakäynneillä ja tehotarkastuksilla. Luottamushenkilöiden toimintavalmiuksia parannettiin henkilökohtaisella perehdyttämisellä tehtävään, tehtävään liittyvällä aineistotuotannolla ja osallistavalla koulutuksella.

Ammattiosastojen valmiuksia ja toimintaa tuettiin järjestämällä toimihenkilöille suunnattua tarpeellista koulutusta. Osastojen välinen yhteistyö on myös parantunut toimintavuoden aikana. Liittovaltuusto sai sääntömääräisessä kokouksessa käsiteltäväkseen sääntömääräisten asioiden lisäksi työryhmäraportin vuoden 2019 liittokokousvaalien äänestysaktiivisuuden parantamiseen ja hallintopaikkojen täyttöön liittyvien esityskäytäntöjen tähtävistä toimista ja poikkeuksellisen paljon jäsenyhdistysten tekemiä valtuustaloitteita. Päijät-Hämeen

alueen ammattiosastojen toimihenkilöiden yhdessä tekemä toiminnallinen aloite yhteiskunnallisen näkyväisyyden lisäämisestä johti valtuustokeskustelun ja hallituksen jatkojalostuksen myötä valtakunnallisen YKV-hankkeen liikkeelle laittoon. Periaatteena on, että valtakunnalliselta tasolta raamit sekä rahoitus ja alueellisella/paikallisella tasolla toiminta.

## Valtakunnallisia tapahtumia

### Rakentajakaravaanarien tapaaminen 19.–21.5.

Rakentajakaravaanarit kokoontuivat perinteiseen kevätkokoumiseensa Isokyrön Kalliojärvelle toukokuisena viikonloppuna. Paikalla oli vajaa 30 autokuntaa. Osallistujien keski-ikä lähenteli 70 ikävuotta. Tapahtuman jatkosta on syytä keskustella. Toisaalta kyse on tiiviistä yhteisöstä, joka hoitaa järjestelyt pitkälti itse eikä vuotuisen tapahtuman järjestäminen ole myöskään kallis.

### Rakentajamotoristitapaaminen 28.–30.8.

Rakentajamotoristit kokoontuivat pitkän perinteen omaavaan tapahtumaansa Kuopion Rauhalahteen heinäkuun viimeisenä viikonloppuna. Paikalla saapui alan harrastajia eri puolilta maata noin 100.

## Alueittaiset jäsenmäärät 31.12.2017

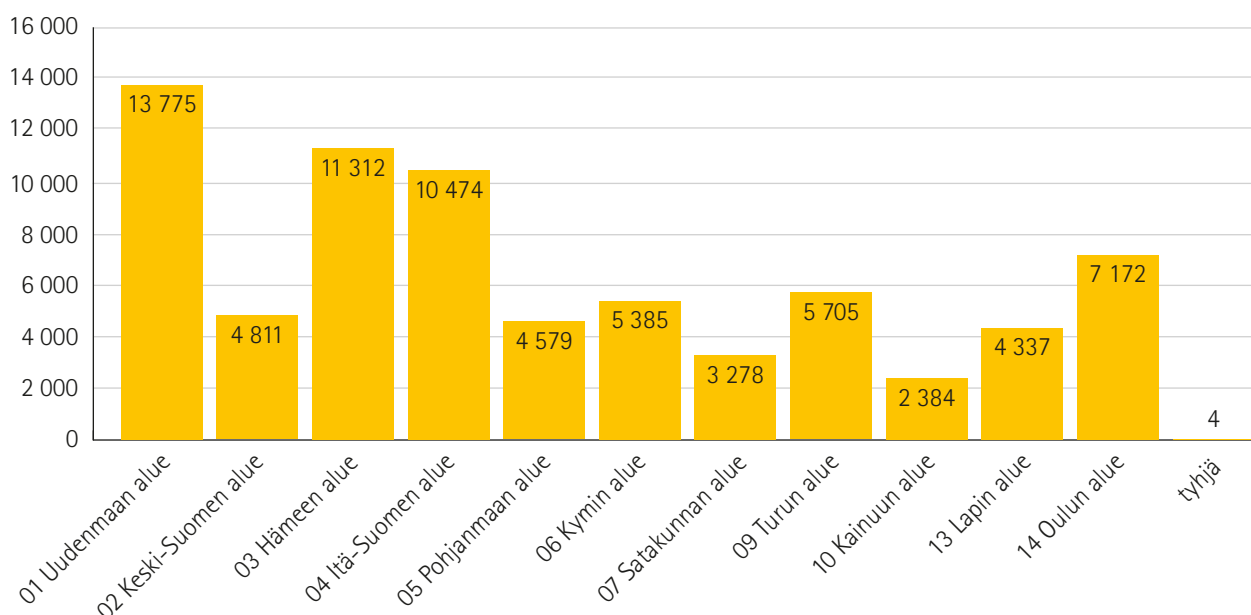

## A-maksuluokan jäsenet alueittain 31.12.2017

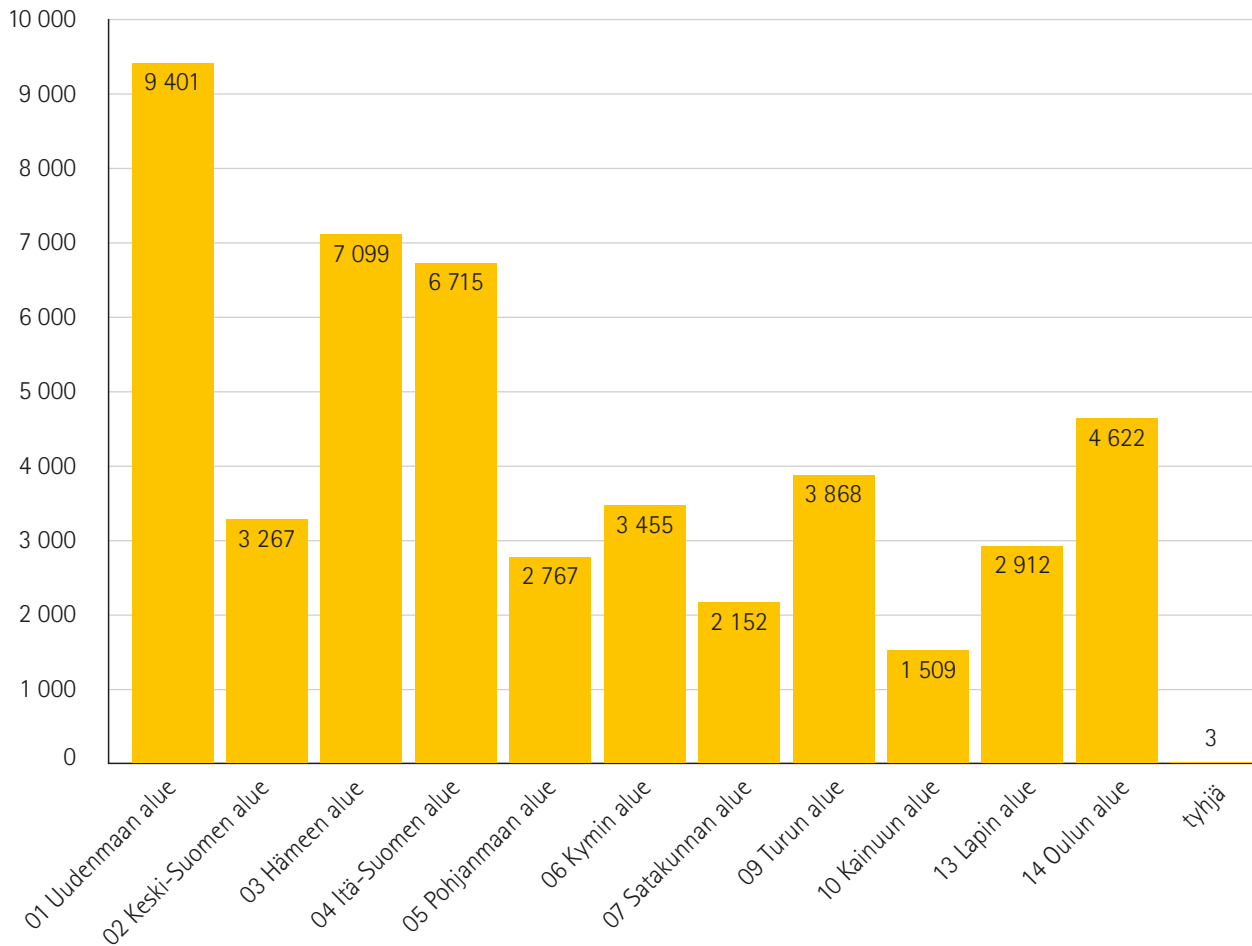

**Valtakunnallinen rakentajaveteraanitapahtuma 14.–16.8.**  
Kuopion Rauhalahdessa järjestettyyn valtakunnalliseen rakentajaveteraanitapaamiseen osallistui noin 150 aktiivista veteraanirakentajaa. Paikat oli kiintiöity aluejärjestöittäin. Osallistujat olivat tyytyväisiä monipuoliseen ohjelmaan ja Rauhalahden tapahtumapaikkana.

**Luottamushenkilöseminaariristeily 25.–27.8.**  
Perinteinen luottamushenkilöseminaariristeily järjestettiin M/S Marielalla. Osallistujapaikat oli tälläkin kertaa kiintiöity alueittain. Etusijalla olivat nytkin vain vähän aikaa luottamustehtävissä toimineet jäsenet. Yhteisessä osuudessa keskusteltiin rakentamisen tulevaisuudesta.

**Maakokous, Jyväskylä, 28.–29.10.**  
Valmistautuminen työehtosopimusten uudistamiseen käynnistettiin perinteisellä tavalla lähettämällä jäsenyhdistyksille

tavoiteasettelupyynnö ja samalla kutsu kaikkia sopimusaloja koskettavaan neuvoo-antavaan valtakunnalliseen maakokoukseen. Osastot noudattivat pyyntöä ja kutsua hyvin Jyväskylässä pidettyyn maakokoukseen ilmoittautui yli 300 ammatiosastojen lähettämää edustajaa.

### Jäsenten lomatuki

Rakennusliitolla oli toimintavuoden aikana kaksikymmentä (22) jäsenetulumakohdetta. Työelämän käytettävissä olevilla (työssä olevat ja työttömät) jäsenillä perheineen oli oikeus tuettuun lomailuun näissä kohteissa. Tuettuja vuorokausia oli käytössä kahdeksan. Jäsen voi käyttää ne kaikki yksin tai jakaa ne puolison ja alaikäisten lastensa kanssa. Luottamustehtävissä toimivilla jäsenillä oli käytössään neljä (4) lisävuorokautta.

## Veteraanilomat

Rakennusliitto järjesti vapaajäsenoikeuden saavuttaneille pitkäaikaisille jäsenille kolme viikon kestoista veteraanilomaa, joista kaksi pidettiin Härmän Kylpylässä Kauhavalla (10.–16.4. ja 18.–24.9.) ja yksi Kylpylahotelli Päiväkummussa Karjalohjalla (25.–31.3.) Loman voi hyödyntää vain kerran jäsenhistorian aikana. Paikkoja kullekin lomalle oli 50 jäsenelle. Lomajaksot olivat erittäin suosittuja. Lomalle oli huomattavasti enemmän hakijoita kuin paikkoja oli jaossa.

## Ammattiosastot

Vuoden 2016 lopussa Rakennusliitolla oli 241 (249) osastoa, osastoja lakkautettiin vuoden aikana kahdeksan (8). Ammattiosastojen alueellisia yhteistoimintaeliminä toimivat 11 aluejärjestö ry:tä, jotka oli jaettu toiminnallisiin alueisiin.

## Vuoden aikana lakkautettiin seuraavat osastot:

Osasto 268 Muurame, 158 Ruokolahti, 252 Raasepori, 388 Virkkala Kalkkitechdas, 326 Jämijärvi, 126 Kauklahti, 496 Parikkala ja 238 Tervola.



## Jäsenistö

Vuoden aikana uusia henkilöjäseniä liittyi ammattiosastoihin 7 025 (6 050). Kokonaisjäsenmäärä 31.12.2017 oli 73 216 (78 734) jäsentä, joista miehiä 68 186 (73 375) ja naisia 5 030 (5359).

## Vapaajäsenet

Liiton sääntöjen perusteella vapaajäsenyys on myönnetty vuoden 2017 aikana 834 (867) jäsenelle. Kertomusvuoden lopussa vapaajäseniä oli 16 082 (15 870).

## Jäsenmaksu

A-maksuluokan jäsenillä jäsenmaksu oli 1,60 % bruttopalkasta. Se jakaantui seuraavasti: liiton osuus 0,88 %, työttömyyskas-  
san osuus 0,60 % ja osaston osuus 0,12 %.



## Rakennusliiton jäsenten ikäjakauma 31.12.2017

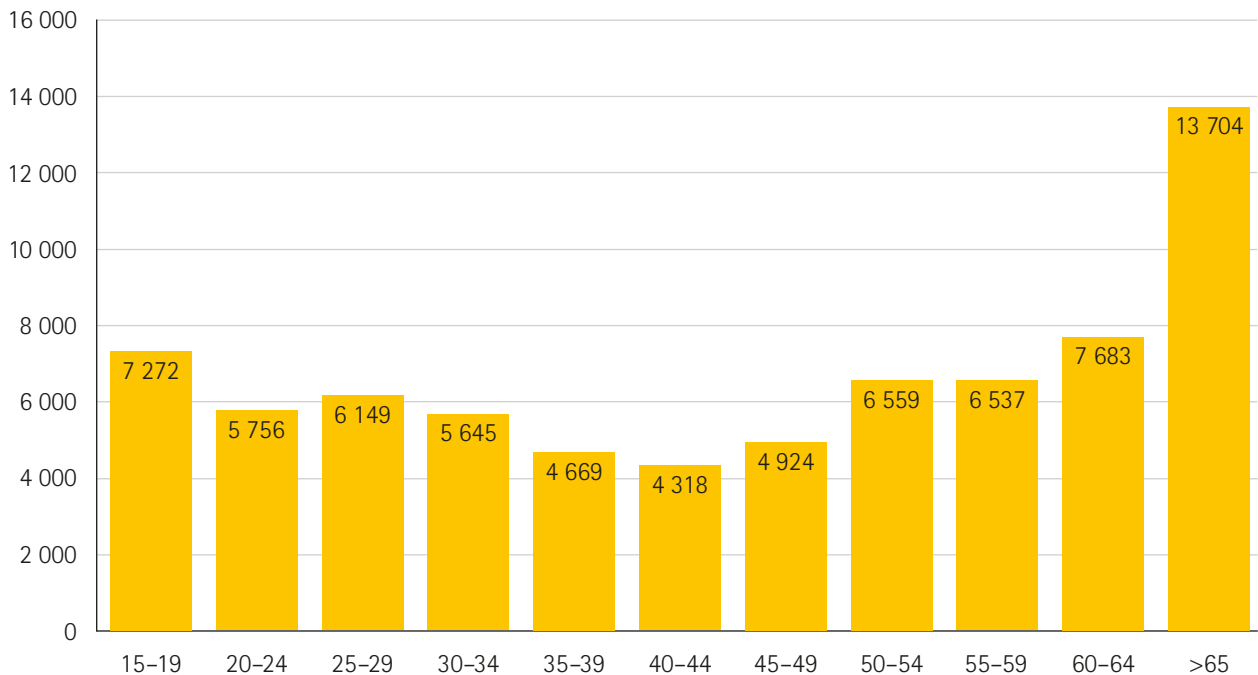



## Jäsenetukohteiden käyttö hotelleittain

|                        | Jäsenet        |               | Luottamushenkilöt |                 |
|------------------------|----------------|---------------|-------------------|-----------------|
|                        | €              | vrk           | €                 | vrk             |
| Anttolanhovi           | 4 190          | 209,50        | 1 500             | 75              |
| Bomba                  | 5 190          | 259,50        | 1 050             | 52,50           |
| Caribia, Turku         | 24 920         | 1246          | 6 330             | 316,50          |
| Cumulus Hakaniemi      | 17 250         | 862,50        | 6 230             | 311,50          |
| Cumulus Oulu           | 21 910         | 1 095,50      | 5 100             | 255             |
| Eden Oulu              | 19 330         | 966,50        | 3 010             | 150,50          |
| Härmän kylpylä         | 5 150          | 257,50        | 2 390             | 119,50          |
| Ikaalisten kylpylä     | 20 290         | 1 014,50      | 4 650             | 232,50          |
| K5 Levi                | 5 130          | 256,50        | 1 140             | 57              |
| Levi panorama          | 11 030         | 551,50        | 2 830             | 141,50          |
| Nokia Eden             | 15 260         | 763           | 4 440             | 222             |
| Pajarinhovi            | 3 950          | 197,50        | 1 190             | 59,50           |
| Presidentti, Helsinki  | 28 920         | 1 446         | 8 320             | 416             |
| Päiväkumpu             | 8 580          | 429           | 2 130             | 106,50          |
| Rauhalhti              | 36 690         | 1 834,50      | 6 860             | 343             |
| Rukahovi               | 9 390          | 469,50        | 2 760             | 138             |
| Sokos Hotel Ilves      | 12 680         | 634           | 3 180             | 159             |
| Sokos Hotel Vuokatti   | 9 860          | 493           | 2 820             | 141             |
| Summassaari            | 9 470          | 473,50        | 1 360             | 68              |
| Tropiclandia, Vaasa    | 7 450          | 372,5         | 1 330             | 66,50           |
| Valtionhotelli, Imatra | 1 880          | 94            | 820               | 41              |
| Vierumäki, Heinola     | 2 180          | 109           | 650               | 32,50           |
|                        | <b>280 700</b> | <b>14 035</b> | <b>70 090</b>     | <b>3 504,50</b> |

| €              | vrk              |                   | kpl          |
|----------------|------------------|-------------------|--------------|
| 280 700        | 14 035           | Jäsenet           | 4 530        |
| 70 090         | 3 504,50         | Luottamushenkilöt | 1 111        |
| <b>350 790</b> | <b>17 539,50</b> |                   | <b>5 641</b> |





# Kansainvälinen toiminta

## Työntekijöiden oikeudet Euroopassa

Euroopan Unionin jäsenmaat ja Euroopan parlamentti hyväksyivät sosiaalisten oikeuksien julistuksen, niin sanotun Euroopan sosiaalisen pilarin. Pilarin liittyviä hankkeita, kuten lähetettyjen työntekijöiden aseman parantaminen, epätyypillisissä työsuhteissa työskentelevien sosiaaliturvan vahvistaminen sekä työsuhteen ehtojen kirjallista ilmoittamista koskeva uudistus, aloitettiin. Keskustelua käytiin konkreettisesta toimintaohjelmasta, lainsäädäntötoimista ja tehokkaista käytännöistä.

Rakennus- ja puutyöväen federaatioissa, EFBWW:ssä, seurattiin ja analysoitiin uusia aloitteita tarkasti. EFBWW ohjeisti jäsenliittojaan vaikuttamaan rakentajien tilanteeseen myös kansallisesti mahdollisimman aikaisessa vaiheessa. Rakennusliiton edustajat osallistuivat aktiivisesti sekä federaation hallituksen ja rakennuskomitean kokouksiin, että ad hoc periaatteella kokoontuviin aihekohtaisiin työryhmiin.

Rakennusliitto oli mukana EU hankkeissa, joissa käsiteltiin komennusmiesten oikeuksien valvontaa sekä energiatehokasta rakentamista ja rakentajien ammattitaitoa.

## Solidaarisuustyö

Rakennus- ja puutyöväen kansainvälisen järjestön BWIn jäsenliitot kokoontuivat Durbanissa, Etelä-Afrikassa, vuoden lopussa. BWI edustaa työntekijöitä yli sadasta maasta, jäsenliittoja on 340 ja jäseniä 12 miljoonaa. Kongressin iskulauseksi muodostui voimalaus ”Amandla” joka tarkoittaa Zulun kielellä ”valta on meidän”.

Valitettavasti kongressia varjosti eurooppalaisten jäsenliittojen jo pitkään käymä keskustelu siitä, tulisiko EFBWW liittää BWIn rakenteisiin. Euroopasta oli tuotu esiin toive jättää alueen asiat käsittelemättä globaalissa kongressissa, mutta toisin kävi. Rakennusliiton esille nostama tyytymättömyys asioiden valmisteluun nousi esille sääntömuutosta käsiteltäessä. Rakennusliiton esityksestä, tanskalaisten ja eteläeurooppalaisten liittojen tukemana, sääntömuutosasia vietiin äänestykseen. Rakennusliitto ilmoitti ennen äänestystä myös kannattavansa naisten ja nuorten aseman vahvistamista ja esitti Euroopan alueellista toimintaa koskevan sääntömuutoksen irrottamista kokonaisuudesta ja käsittelemistä omana erillisenä asiana.





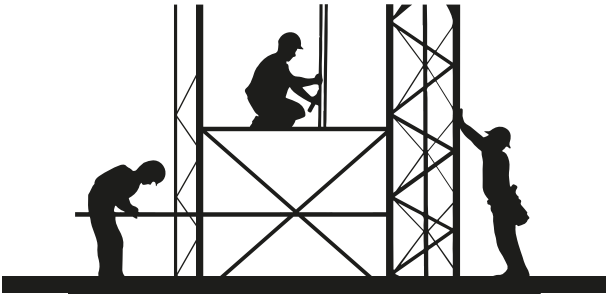

Menettelytapäänestyksessä tämä esitys hylättiin. Suurin osa Euroopan ulkopuolista liitoista ei ymmärtänyt mistä kenkä puristi eurooppalaisten jäsenjärjestöjen kesken, mutta ne äänestivät sääntömuutoksen puolesta, koska siinä luvataan parempaa asemaa naisille ja nuorille. Prosessissa kulutettiin paljon arvovaltaa ja heikennettiin tulevan yhteistyön edellytyksiä.

BWI on Rakennusliiton ja Suomen ammattiliittojen solidaarisuusjärjestö SASKn kumppani kansainvälisessä solidaarisuustyössä. Rakennusliiton ja SASKn tuella vahvistettiin rakentajien asemaa Aasiassa (Nepalissa, Intiassa ja Myanmarissa) sekä Afrikassa (Mosambikissa, Namibiassa ja Sambiasissa). Aasiassa työ keskeisten asioiden, kuten lapsityövoiman, vaarallisten työolojen ja siirtotyöläisten parissa, alkoi osoittaa tuloksia ja on jo viitteitä laajemmasta vaikutuksesta yhteiskunnassa. Liittojen kapasiteetit ovat parantumassa siten, että ne voivat vaikuttaa lainsäädännöllisiin muutoksiin, sosiaaliturvan kattavuuteen, sekä terveys- ja turvallisuusolosuhteisiin. Liitot puhuvat vahvasti lapsityövoiman kieltämisen puolesta, silikoosin ehkäisystä ja siirtotyöläisten sosiaaliturvasta ja työtapaturmauhrien tai muiden työhön liittyvien terveysuhkien uhrien kompensatiosta. Tiilitehdasalueilla liitot painostavat taatakseen siirtotyöläisten lapsien koulutukseen ja julistaakseen työmaat lapsityövapaa-alueiksi.

Afrikassa, talouden taantumasta huolimatta, liitot onnistuivat selviytymään ja kehittymään erityisesti niiden pitkäjänteisessä työssään saada tunnustusta monikansallisten yritysten joukosta työntekijöiden laillisina edustajina. Afrikkalaiset liitot ovat mestareita asettaessaan esimerkkiä muille neuvotteluissaan kiinalaisten yhtiöiden kanssa, tosin ne kohtaavat myös muita haastavia työnantajia, kuten eteläafrikkalaisia ja jopa muutamia eurooppalaisia yhtiöitä. Työterveys ja -turvallisuus on erittäin iso ongelma.

Etelä-Koreassa investoitiin valtavasti rahaa erilaisiin yksityisiin ja yleisiin hankkeisiin jotka liittyivät Pyongchangissa pidettäviin talviolympialaisiin. BWI kampanjoi erityisesti kolmen asian puolesta; rakentajien viivästyneet tai maksamatta jätetyt palkat, työturvallisuus ja suorat työsuhteet. Pitkät alihankintaketjut ovat Koreassa ongelma. Palkkoja jää maksamatta ja vastuuta kantamatta, kuten monessa Euroopan maassakin. Alihankintaketjut vaikuttavat huonontavasti myös työmaiden turvallisuuteen. Maan tapaturmatilastot ovat kansainvälisesti verraten korkeat. Rakennusliiton varapuheenjohtaja Kyösti Suokas vieraili vankilassa tapaamassa paikallisen KCWU liiton puheenjohtajaa.





# Ruotsinkielinen toiminta



Toiminnan painopiste oli neuvonta- ja edunvalvonnassa. Puhelinpalvelua edunvalvonnan osalta sai Helsingistä, Turusta ja Tampereelta sekä jäsenpalvelun osalta Turusta ja Vaasasta. Jäsenistölle tuotettiin kurssitoimintaa SAK:n kautta alueellisesti sekä Pohjanmaalla että Etelä-Suomessa. Toiminnasta vastaava sosiaalisihteeri Tiina Nurmi-Kokko valittiin SAK:n svenska arbetsgruppen -työryhmän puheenjohtajaksi.

Henkilökohtaisemman tiedon välineenä käytettiin Rakennusliiton ruotsinkielisiä nettisivuja, joilla tiedotettiin mm. SAK:n tapahtumista ja ajankohtaisista asioista.

Kaikille ruotsinkielisille jäsenille toimitettuja materiaaleja olivat Rakentaja – Byggaren 2017 kalenteri ja Löntagaren-lehti, jossa tiedotettiin yleisestä työmarkkinapolitiikasta ja SAK:laisten liittojen toiminnasta.

Myös uhka Löntagaren lehden lopettamisesta väritti keskustelua ja vuoden lopulla päätettiin lopettaa lehden painoversio ja siirtyä nettiin.

Ruotsinkielinen työryhmä kokoontui kahteen kokoukseen Paraisille ja Helsinkiin. Erityisen suuri kiitos kuului jäsenille aktiivisuudesta.

Kuluneen vuoden aikana pidettiin luottamushenkilöille perhekurssi syyskuussa Vantaalla ja osallistujia oli reilusti. Rakennusliitto oli esillä maaliskuussa Ahvenanmaalla pidetyissä Ålands-mässä tapahtumassa sekä SAK-FFC:n kursseilla.

Työsuojeletoiminta olisi voinut aktiivisempaa. Jatkossa täytyy panostaa enemmän kentällä tehtävään työhön vieläkin enemmän ja näin lisätä näkyvyyttä.





# Nuorisotoiminta

Liiton valtakunnallisen nuorisotyöryhmän jäsenten tehtävänä on alueellisesta nuorisotoiminnasta vastaaminen, sekä toimia valtakunnallisesti nuorten äänenä. 2017 toiminut työryhmä on valittu kaudelle 2015–2019.

## Tapahtumat ja tilaisuudet

Rakennusliiton nuoret järjestivät vuoden aikana n. 40 tapahtumaa, joiden yhteen laskettu osallistujamäärä oli yhteensä yli 500. Järjestäjinä toimivat Rakennusliiton nuorisotoimitsijat, alueiden aktiivit sekä valtakunnallisen nuorisotyöryhmän jäsenet. Paikkakuntakohtaisia tapahtumia järjestettiin tarpeen ja toiveiden mukaan. Osa tapahtumista toteutettiin myös yhteistyössä Rakennusliiton paikallisosastojen kanssa, tällä on pyritty madaltamaan toiminnan "raja-aitoja".

Valtakunnallisia tapahtumia järjestettiin yhteensä 5, näistä kaksi oli lehdentekokursseja. Lisäksi järjestettiin sählyturnaus Seinäjoella n. 80 osallistujan voimin. Vuonna 2017 toiminnasuunnittelu seuraavalle vuodelle järjestettiin edellisistä vuosista poiketen valtakunnallisesti. Tahkolla järjestettyyn toiminnasuunnitteluun osallistui yli 100 raksanuorta. Koulutusta tarjottiin nuorisokurssin muodossa, jossa oli aiheena valokuvaaminen, 22 osallistujaa. Valtakunnalliset tapahtumat ovat osoittautuneet parhaaksi väyläksi saada uusia aktiiveja mukaan toimintaan, näissä tapahtumissa merkittävä määrä osallistujista on ensikertalaisia.

Nuoret osallistuivat myös muihin liiton järjestämiin tapahtumiin. Näitä olivat mm. maakokous 28.–29.10., johon osallistui 5 nuorisotyöryhmän jäsentä ja n. 15 muuta nuorta aktiivia, sekä Keski-Suomessa järjestetty osastojen yhteinen pikkujoulu, johon osallistui alueelta n. 20 raksanuorta.

## Rakennusliiton nuorisotyöryhmä

Rakennusliiton valtakunnallisessa nuorisotyöryhmässä on 18 jäsentä ja nuorisotyöryhmä piti neljä kokousta vuoden aikana. Työryhmän kokousten puheenjohtajuus on kiertävä työryhmäläisten kesken ja puheenjohtaja on valittu aina edellisessä kokouksessa. Vuoden 2017 viimeisessä kokouksessa nuorisotyöryhmä päätti jatkossa siirtyä vuodeksi kerralla valittavaan puheenjohtajaan ja sihteeriin. Sihteerinä ja kokouksen koollekutsujana toimi nuorisotoimitsija Sini Partinen.

1. Avoin kokous lehdentekokurssin yhteydessä helmikuussa: paikalla 30 jäsentä
2. Suljettu kokous huhtikuussa: paikalla 18 jäsentä
3. Avoin kokous lehdentekokurssin yhteydessä syyskuussa: paikalla 25 jäsentä
4. Suljettu kokous marraskuussa: paikalla 16 jäsentä.





Lisäksi kokouksiin osallistui erikseen kutsuttuja henkilöitä ja työryhmän varsinaisen jäsenen ollessa estynyt, hänen vara-jäsenensä. Rakennusliiton nuorisotyöryhmän pöytäkirjat ovat luettavissa Raksanuorten nettisivuilla. Rakennusliiton nuorisotyöryhmällä on myös oma sisäinen tiedotusryhmänsä Facebookissa.

## Raksanuoret-lehti

Raksanuoret -lehden toiminta on jatkunut vuonna 2017 entiseen tapaan. Päävastuu lehdestä on nuorisotoimitsija Ida Kuikkalla, ja juttujen suunnittelu sekä toteutus nuorisotyöryhmällä. Lehdentekokursseja on pidetty kaksi, joilla kirjoitetut lehdet olivat järjestyksessään 17. ja 18. Lehdentekoon osallistuivat valtakunnallisen työryhmän jäsenet, aktiivijäseniä sekä molemmilla kerroilla myös uusia jäseniä. Lehdentekoa jatketaan vuonna 2018. Lehti postitetaan kaikille alle 30v jäsenille. Lisäksi kaikki lehdet ovat luettavissa Raksanuorten nettisivuilla.

## Tiedotus ja näkyvyys

Tiedotus tapahtumista ja toiminnasta on hoitunut Facebookissa, nettisivuilla, Raksanuoret- ja Rakentaja -lehdessä sekä tekstiviestein. Facebook-ryhmä on aktiivinen ja sen jäsenmäärä on kasvanut. Ryhmässä oli vuoden 2017 lopussa jäseniä n. 3 900. Raksanuorilla on lisäksi oma tili kuvanjakopalvelu Instagramissa, jossa näkyvyyttä pyrittiin tänä vuonna tehostamaan työryhmän päivitysvuoroilla.

Yhteistyötä olemme tehneet mm., SAK:n, AKT:n, ja SuPerin kanssa. Näkyvintä yhteistyötä on ollut SuPerin kanssa. Nuoret osallistuivat myös erilaisiin messutapahtumiin, mm. Rekrytori-tapahtumat Tampereella ja Lahdessa. Rakennusliitto osallistui vuonna 2017 Maailma kylässä -festivaaleille, ja raksanuoret olivat aktiivien voimin pitämässä tapahtumassa tehtävärastia.

## Kansainväliset asiat

Rakennusliiton nuoria edusti vuonna 2017 Ruotsissa Pohjoismaisen rakennus- ja puutyöväen liittojen federaation NBTF:n nuorisoseminaarissa neljä henkilöä. Rakennusliiton nuorista oli myös osallistuja Norjan Fellesforbundetin nuorisokonferenssissa sekä Ruotsin Byggnadsin nuorisokonferenssissa.

## Nuorisotoimitsijat

Rakennusliiton nuorisotoimitsijoina toimi vuonna 2017 Sini Partinen Etelä-Suomi, Ida Kuikka "Väli"-Suomi ja Niko Seppänen Pohjois-Suomi. Nuorisotoimitsijoiden pääasiallisena tehtävänä ovat oppilaitoskäynnit kaikissa Suomen ammattikouluissa, joista valmistuu rakennusalojen osaajia. Koulukäyntien tarkoituksena on antaa tuleville tekijöille ns. perusevää työelämän pelisäännöistä sekä perustiedot työehtosopimuksista ja ammattiliitoista. Lisäksi opiskelijat voivat halutessaan liittyä oppilasjäseneksi Rakennusliittoon. Uusia O-jäseniä liittyi Rakennusliittoon lukuvuodelta 2016–2017 noin 2900. Tavoitteena on edelleen tavoittaa kaikki aloittavat ryhmät ja kaikki päättävät ryhmät. 100 % kattavuutta on kuitenkin valmistuvien luokkien kanssa mahdoton saavuttaa, sillä useissa kouluissa valmistumisaikataulu on muokkautunut joustavaksi. Nuorisotoimitsijat ovat pyrkineet kartoittamaan koulut joissa valmistuminen tapahtuu poikkeavalla aikataululla, sekä mahdollisuuksien mukaan kiertämään kyseisiä luokkia jo syyslukukaudella.

Nuorisotoimitsijat vastaavat myös valtakunnallisten tapahtumien organisoinnista, sekä tukevat ja kouluttavat alueaktiiveja. Tämän lisäksi nuorisotoimitsijat ovat osallistuneet useisiin luottamushenkilöiden koulutuksiin, tarkoituksenaan tuoda nuorisotyötä tunnetuksi myös liiton luottamustoimissa oleville. Näin on voitu hyödyntää myös koulutuskokemusta nuorisotyön puolelta, sekä saatu toimintaa nivoutumaan paremmin kokonaisuudeksi.



# Koulutustoiminta

Rakennusliiton koulutustoiminnan keskiössä ovat luottamusmiesten ja työsuojeluvaltuutettujen peruskoulutukset. Ne järjestettiin alueellisesti Helsingissä (2 kertaa), Tampereella, Oulussa, Imatralla ja Jyväskylässä vuonna 2017. Kouluttajina kursseilla toimivat keskustuomiston ja aluetuomistojen toimitsijat sekä liiton juristit.

Peruskursseilla kouluttaudutaan yhteistoiminnallisesti pohtien erilaisia rakennusalan käytännön esimerkkejä neuvottelu- ja keskusteluharjoituksien kautta. Niillä päästään pureutumaan työsuojelukysymyksiin sekä työterveydenhuoltoon, työpaikan kehittämiseen, yhteistoimintaan, verkostoitumiseen, syvennetään työehtosopimuksen tuntemusta ja kehittämään viestintää. Keskiössä on oppiminen toisilta luottamushenkilöiltä, luottamusmiesten ja työsuojeluvaltuutettujen yhteistyön kehittäminen ja luottamushenkilöiden verkostoituminen.

Luottamusmiesten ja työsuojeluvaltuutettujen jatkokurssit järjestettiin ensimmäistä kertaa omalla organisaatiolla, jonka tavoitteena oli lisätä osallistujien määrää, syventää sisältöä sekä viedä koulutukset alueille. Koulutuksiin osallistui luottamushenkilöitä yli odotusten. Määrällisesti ne olivat suurimmat jatkokoulutuksen 2010-luvulla.

Helmikuun alussa yli sata luottamushenkilöä kokoontui täydennyskurssille Hämeenlinnaan keskustelemaan kolmeksi päiväksi. Aiheina olivat rakennusalan teollisuuden työn muuttaminen ja luottamushenkilötoiminnan kehittäminen, rakentamisen trendit, talous ja ay-liike, kuormittava työ ja jaksaminen, sosiaalinen media ja ay-liike, ajankohtaista työoikeudessa - takaisinottovelvollisuus ja koeaika, ammattiyhdistysliike, ilmastonmuutos ja kestävä kehitys, VNA-asetus rakennustyön turvallisuudesta, tasa-arvo raksalla, rakentajat vaikuttajina, jäsenyydet kuntoon sekä ePerehdytys.

Syyskuussa järjestimme yhdessä ammattiliitto PRO:n ja Rakennusteollisuus RT:n kanssa Turvallinen työmaa -koulutuksen Majvikissa Kirkkonummella. Työsuojeluvaltuutetut ja työturvallisuusvastaavat kokoontuivat yhteen miettimään miten alan turvallisuutta voitaisiin kehittää työpaikkatasolla. Kyseessä oli koulutuksen pilotti, joka onnistui tavoitteissaan.

Järjestöpuolella ammattiosaston toimihenkilöitä koulutettiin toimiva ammattiosasto 1 ja 2 -kursseilla Helsingissä ja Jyväskylässä, sekä sosiaalinen media -kursilla Helsingissä.

Vaikuttaja-koulutus kävi opintomatalla Roomassa tavaten niin ILO:n kuin liiton kansainvälisen kattojärjestön BWI:n edustajia. Samana keväänä aloitti uusi koulutusryhmä. Koulutuksen pääajatuksena on syventää rakennusliittolaisten luottamushenkilöiden osaamista liittyen työelämään, rakentamisen yhteiskunnalliseen merkitykseen, viestintään, argumentoimiseen ja vaikuttamiseen.

Raksanuoret järjestivät aktiivisesti omaa järjestökoulutusta valtakunnallisesti ja alueellisesti.

Ammatillisella puolella järjestettiin alueilla alakohtaista työehtosopimuskoulutusta sekä urakkalaskentaa.

Koulutuspolitiikassa Rakennusliitto antoi lausuntoja ja otti aktiivisesti kantaa etenkin toisen asteen ammatilliseen reformiin. Koulutuspäällikkö Juhani Lohikoski kävi liiton edustajana puhumassa reformista eduskunnan sivistysvaliokunnalle. Samoin liiton hallitus otti teemaan kantaa.

Rakennusliiton edustajat vaikuttivat opetushallituksen tutkintotoimikunnissa kehittämällä näyttötutkintoja. Niin ikään Lohikoski oli mukana SAK:n koulutuspoliittisissa asiantuntijoissa vaikuttamassa liittojen yhteiskunnallisiin linjauksiin koulutusta koskien.

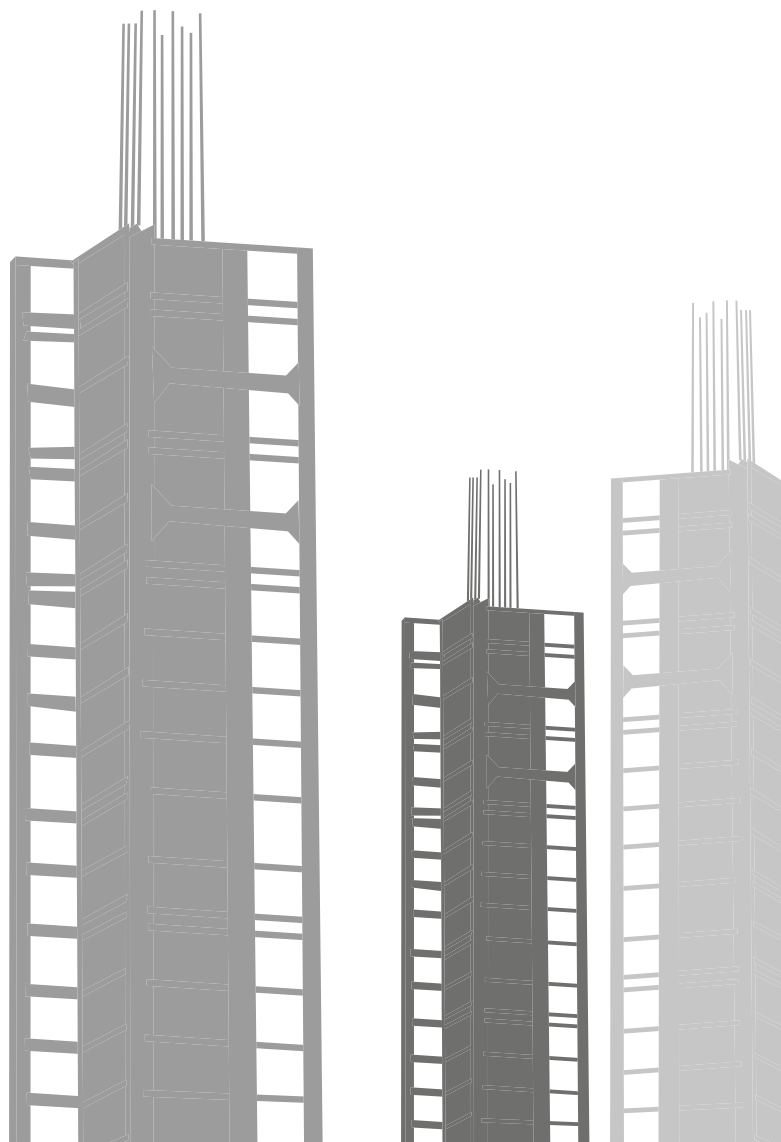





# Työympäristö- toiminta

## Sosiaali- ja työsuojelutiimi

Tiimiin kuuluu sosiaalisihtööri Tiina Nurmi-Kokko ja työsuojelusihtööri Tapio Jääskeläinen.

## Telinetorstai

Toukokuisen työturvallisuusviikon yhteydessä järjestettiin jo perinteeksi muodostunut Telinetorstai toimintapäivä. Teemapäivänä työmailla ja yrityksissä pidettiin putoamisturvallisuuden parantamiseksi tietoisuuksia ja telinetarkastuksia putoamisturvallisuudesta.

## Hiljainen Hetki

Hiljaista hetkeä vietettiin ympäri Suomea 28.4.2017. Hetkellä muistettiin niitä rakennusalojen työntekijöitä, jotka ovat menehtyneet työssä, työmatkoilla tai ammattitauteihin vuoden 2016 aikana. Hiljainen hetki järjestettiin yhteistyössä Rakennusteollisuus ry:n ja PRO ry:n kanssa.

## Lainsäädäntö

Sosiaali- ja työsuojelutiimi seurasi ja vaikutti työturvallisuutta ja sosiaalivakuuttamista koskevan lainsäädännön valmistelutyöhön. Ns. konepäätös aukaistiin valmistelutyölle. Tiimi kommentoi mm. konepäätöksen sisältöä esimerkiksi torninosturikuljettajan ajopätevyyden, ajoneuvonosturikuljettajan ajopätevyyden, kurottajan ajopätevyyden ja torninosturin hissien osalta.

Tiimi antoi myös lausuntoja sekä kansallisella että EU tasolla työsuojelulainsäädännön hankkeille.

## Jäsenpalvelu

Puhelinneuvontapalvelut sekä jäsenille, luottamushenkilöille ja myös työnantajille olivat myös osa tiimin palveluita. Kysymykset liittyivät sekä työsuojeluun että sosiaali-, tapaturma- ja sosiaalivakuutukseen sekä eläkelakeihin liittyviin asioihin.

Sosiaalisihtööri Tiina Nurmi-Kokko on hoitanut sosiaali- ja tapaturmavakuutukseen sekä eläketurvaan liittyviä valituksia eri muutoksenhakuelimiin yhdessä avustajansa Nelli Onikin kanssa.

Rakennusteollisuuden toimialoilla sattuu edelleen paljon vakavia tapaturmia sen vuoksi, että työturvallisuus on edelleen laiminlyöty syytä tai toisesta. Työsuojelusihtööri Tapio Jääskeläinen on avustanut jäseniä työsuojelurikosepäily asioiden valmistelussa.

## Koulutus

Jääskeläinen ja Nurmi-Kokko kävivät aktiivisesti eri aluejärjestöjen ja osastojen tilaisuuksissa kouluttamassa työsuojeluvälitutettuja ja luottamusmiehiä sekä osastojen aktiiveja. Kursien sisältö oli räätälöity alueellisten toiveiden mukaisesti.

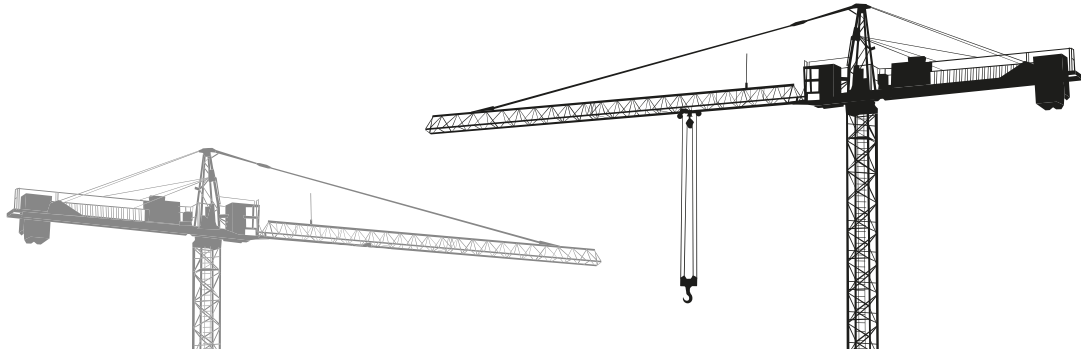

Tiimin jäsenet kiersivät myös ahkerasti alueilla kouluttamassa luottamushenkilöitä osallistuen kaikkiin Rakennusliiton luottamushenkilöiden peruskursseihin, jatkokursseihin ja täydennyskurssiin Hämeenlinnassa.

Jääskeläinen oli luomassa yhdessä Rakennusliiton koulutus-päällikkö Juhani Lohikosken kanssa uutta kurssimuotoa Turvallinen työmaa. Turvallinen työmaan kurssi tehtiin yhdessä Rakennusteollisuuden ja ammattiliitto PRO:n kanssa. Turvallinen työmaa pilottikurssille osallistui Rakennusliiton luottamushenkilöitä ja toimihenkilöitä miettimään, miten työpaikojen ja työmaiden työturvallisuutta voidaan parantaa.

## Ergonomia

Työsuojelusihteeri Jääskeläinen teki yhdessä Liikkuva Tera-peutti Oy:n kanssa kuvallisen julisteen päivittäisen työpaikkajumppaohjeen ja ohjaamoergonomia julisteen torninosturikuljettajille ja koneenkuljettajille. Julisteita jaetaan toimistijoiden toimesta työmaille ja luottamushenkilöiden koulutus-tilaisuuksissa edelleen työmaille vietäväksi. Julisteella pyritään aktivoimaan kuljettajia pitämään huolta terveydestään, sillä pitkät päivittäiset istuma rupeamat koneiden ohjaamoissa aiheuttaa kuljettajille selkä ja hartiaseudun kipeytymisiä.

## E-Perehdys

Työsuojelusihteeri Jääskeläinen oli yhdessä viranomaisten, järjestöjen ja yritysten kanssa kehittämässä rakennusalalle uutta yleisperehdytysmallia, ePerehdytystä, joka tuli syyskuussa 2017 käyttöön. Rakennustyömaat ovat edelleen yksi vaarallisimmista työpaikoista, ja perehdytyksellä voidaan merkittävästi vaikuttaa työturvallisuuteen.

Työntekijälle uusi yleisperehdytys antaa mahdollisuuden saada ajanmukaista ja tasalaatua tietoa työturvallisuudesta. Se ei tuo työntekijälle lisää velvoitteita tai rasitteita nykyiseen verrattuna, lähinnä se aktivoi perehdytettävän itse pohtimaan turvallista työskentelyä.

## Korttikäytännön yksinkertaistaminen

Rakennusliiton vastaava lakimies Jyrki Ojanen ja työsuojelusihteeri Tapio Jääskeläinen on ollut mukana korttikäytännön yksinkertaistamista valmistelevalle työryhmälle mukana. Työryhmän tehtävä on selvittää digitalisaation mahdollisuuksia. Taustaksi voidaan mainita se, että vuonna 2006 voimaan tullut työturvallisuuslain muutos edellytti, että rakennustyömaalla työskentelevällä tulee olla rinnassaan kuvallinen henkilötunniste, josta ilmenee henkilön nimi ja työnantaja. Myöhemmin korttiin määrättiin lisättäväksi veronumerorekisteriin rekisteröity veronumero.

Rakennusalalla Suomen Tilajavastuu Oy:n ylläpitämä Valttikortti on ylivoimaisesti yleisin henkilötunniste, joka myös toimii sähköisenä tunnisteena.

Lakisääteisen henkilötunnisteen lisäksi työntekijällä tulee siis olla tilaajan vaatimusten tai muiden määräysten edellyttämä pätevyys ja pätevyyden osoittamiseksi kortti. Näitä kortteja voi olla useita ja niiden voimassaoloajat vaihtelevat. Rakennusliitto, Rakennusteollisuus RT ja Ammattiliitto PRO ovat yksimielisiä siitä, että tarvittavia pätevyksiä kehitettäessä erityistä huomiota tulee kiinnittää pätevyysisältöjen päällekkäisyyden tehokkaaseen karsimiseen. Esimerkkinä voidaan mainita työturvallisuuskortti, tieturvakortti ja kaupunkikohtaiset katuturvakortit.

Pätevyyden voimassaolo pitäisi voida helposti tarkistaa nettiliittymän avulla ilman korttiakin. Yksi älykäs kortti tarvitaan siihen, että kortinhaltijan pätevyystiedot voidaan helposti siirtää työmaan päätoteuttajan tietostoihin tai viranomaisen tarkistettavaksi. Valmistelutyö jatkuu vielä 2018.

## Euroopan laajuinen projekti rakennusalan työntekijöiden henkisestä jaksamisesta

Sosiaalisihteeri Nurmi-Kokko tuotti komissiolle Suomen tilanetta koskevan raportin. Hanke käynnistyy näkyvämmiin vuosiin 2018 kokonaisraportin valmistuttua.

## Eurooppalainen Asbesti-info-projekti

Nurmi-Kokko on Rakennusliiton eurooppalaisen hankkeen ohjausryhmässä ja valmistelussa on monikielinen opas rakennustyömaiden edustajille. Vuonna 2018 järjestetään viisi eri alueellista koulutusta, joista yksi loppuvuodesta pidettävä tilaisuus on suunnattu Itämeren alueen työmarkkinaosapuolille ja pidetään Suomessa.

## Terve rakentaja – terve rakennus

Rakennusliitto käynnisti alkuvuodesta yhteistyössä ammattiliitto PRO ry:n kanssa hankkeen, jossa nostettiin esille stressin, kiireen ja kuormituksen vaikutusta rakentamisen laatuun ja tuottavuuteen. Keväällä mukaan tuli myös Rakennusteollisuus. Vuoden aikana järjestettiin Hämeenlinnassa, Tampereella, Vantaalla, Turussa ja Jyväskylässä tilaisuudet, jossa eri ratkaisuja haettiin. Hanke jatkuu vuodelle 2018.



# Työryhmät 2017

## Asfalttiala

Aalto Jari os. 100/03 (27.10. saakka)  
Heikkinen Jouni os. 550/10  
Hulkkonen Jussi os. 059/14  
Hämäläinen Markku os. 197/04  
Kallio Erkki os. 008/10 (27.10. lähtien)  
Koponen Kari os. 203/14  
Kostiainen Timo os. 104/01  
Leander Jyrki os. 100/03 (27.10. lähtien)  
Myllymäki Kai (pj) os. 104/01  
Raatikainen Jyrki os. 091/04  
Salminen Jani os. 100/03  
Tuominen Petri os. 016/09  
Vuori Timo os. 095/05

## Lattianpäällystysala

Huupponen Hannu os. 177/03  
Keino Jukka os. 039/01  
Kivistö Markku os. 026/03  
Korteniemi Matti os. 102/14  
Mononen Jukka os. 211/04  
Puustinen Pasi (vpj) os. 103/04  
Pöytäkiivi Jouni (pj) os. 039/01  
Relander Timo os. 039/01  
Saari Tuomo os. 295/14  
Varonen Petri os. 014/09  
Viinikainen Arvi os. 052/02

## Maa- ja vesirakennusala

Adorf Martin os. 007/01  
Anttila Martti os. 548/06  
Aro Timo os. 540/01  
Hänninen Alpo os. 542/02  
Kolehmainen Jouko (vpj) os. 540/01  
Lehtelä Mikko (pj) os. 223/14  
Mäkinen Jari os. 542/02  
Nurro Pentti os. 489/14  
Pätäri Kimmo os. 025/13  
Rytkönen Niina os. 091/04  
Salo Ari os. 069/03  
Surakka Leo os. 545/04  
Sääskilähti Juho os. 043/07  
Vesterback Tapani os. 041/05

## Maalausala

Korkalainen Hannu (pj) os. 177/03  
Koskela Karoliina os. 052/02  
Kuvaja Timo (vpj) os. 002/01  
Kyytsönen Anne 002/01  
Lopp Kristo os. 007/01  
Suoranta Seppo os. 014/09  
Vanninen Kari os. 211/04  
Väisänen Janne os. 011/03  
Yli-Suvanto Mika os. 102/14

## Rakennustuoteteollisuusala

Anttila Toni os. 224/07  
Freman Petri os. 125/09  
Halme Tero os. 069/01  
Holappa Keijo os. 008/10 (17.03. lähtien)  
Huhtasalo Petri os. 010/03  
Jurmu Kari os. 232/01  
Kirjavainen Lassi (pj) os. 490/04  
Kolehmainen Mika os. 173/06  
Körkkö Juha os. 200/13 (17.03. lähtien)  
Löfberg Ari-Pekka os. 190/01  
Matikainen Jarkko os. 159/04  
Myllymäki Maarit os. 210/13 (17.03. saakka)  
Rautiainen Janne (vpj) os. 133/04  
Roine Markku os. 053/14  
Rytkönen Juha os. 051/02  
Rönö Tommi os. 236/03  
Saari Janne os. 064/05  
Seppänen Olli os. 008/10 (17.03. saakka)  
Tuukkanen Ari os. 173/06

## Rakennusala

### Kirvesmiehet

Hirvonen Veikko os. 015/09  
Kaarainen Timo os. 311/04  
Kivioja Mika (vpj) os. 010/03  
Kivisaari Manu os. 001/01  
Koli Ari os. 004/01  
Lamminpää Petri os. 123/07  
Lindgren Seppo os. 099/10  
Mahalakoivu Juha os. 078/06  
Mustonen Ari os. 066/03  
Paasimaa Veli os. 059/14  
Partonen Juha (pj) os. 001/01  
Pirttimaa Tapani os. 131/13  
Soininen Seppo os. 091/04  
Strandman Pekka os. 342/02

### Mittakirvesmiehet/mittamiehet

Kemppinen Jari os. 033/06  
Kolhinoja Tomi os. 001/01  
Koukkari Jarmo os. 066/03  
Kurki Jouko (vpj) os. 342/02  
Metsäpelto Marko (pj) os. 010/03  
Pihlajaniemi Hannu os. 041/05

### Rakennustyöntekijät

Halttunen Kimmo os. 051/02  
Jokelainen Taneli os. 131/13  
Juntunen Vesa os. 059/14  
Järvi Risto os. 086/05  
Keränen Veli os. 099/10  
Kivistö Jali os. 003/01  
Miettinen Jaakko os. 091/04  
Mäkinen Satu (vpj) os. 066/03  
Pasanen Ossi (pj) os. 016/09  
Turkulainen Susanna os. 003/01



## Muurarit

Harlamow Ari (pj) os. 626/02  
Heikkinen Risto os. 614/14  
Hämäläinen Tuomo os. 091/04  
Kannusmäki Jouko os. 608/03  
Karhu Esko os. 601/01  
Kiuttu Lauri (vpj) os. 614/14  
Luhtala Juha os. 041/05  
Lång Kari os. 604/03  
Naukkarinen Santtu os. 613/05  
Päivelin Mika os. 029/06  
Torvinen Pertti os. 623/04  
Tuominen Timo os. 603/09

## Kone- ja korjausmiehet

Glad Jarkko os. 010/03  
Hinkula Eero (pj) os. 006/01  
Honkaheimo Sauli os. 123/07  
Jarva Pasi os. 019/09  
Kauppinen Andri os. 006/01  
Koskinen Markku os. 033/06  
Kähkönen Maiju os. 091/04  
Mikkola Jussi os. 131/13  
Turpeinen Eero (vpj) os. 059/14

## Raudoittajat

Hyvönen Jani os. 091/04 (29.09. lähtien)  
Hämäläinen Petri (pj) os. 010/03  
Jaakkola Kalevi os. 295/14  
Kettumäki Jukka os. 060/06  
Orava Ilpo os. 018/09  
Pekkola Joonas os. 280/01  
Rautasaari Pasi os. 051/02  
Sinisalo Jukka-Pekka os. 091/04 (29.09. saakka)

## Talotekniikka-ala

Buuri Riku os. 033/06  
Dahl Mats os. 402/05  
Honkanen Teemu (vpj) os. 390/01  
Ijas Jari os. 390/01  
Kumpulainen Kari os. 210/13  
Lehtola Markku os. 393/14  
Lindström Pekka os. 393/14 (29.09. lähtien)  
Lipponen Jyrki (pj) os. 406/13  
Miettinen Joonas os. 394/04  
Nuutinen Juha os. 390/01  
Pajunen Ari os. 395/02  
Partala Kari os. 392/03  
Peltoniemi Teuvo os. 391/09  
Rissanen Mika os. 393/14  
Sippola Jani os. 041/05  
Snicker Pertti os. 393/14 (29.09. saakka)

## Vedeneristysala

Jokinen Vesa os. 010/03 (29.09. lähtien)  
Kouva Pasi os. 059/14  
Tenhunen Vesa os. 051/102  
Karttunen Timo (pj) os. 104/01  
KiiKKerä Tommi os. 010/03  
Kättö Jari os. 010/03  
Lehto Patrik os. 029/06 (29.09. saakka)  
Salminen Rami os. 016/09  
Viita Henri os. 064/05

## Nuoriso

Alanko Erno os. 406/13  
Erholtz Heidi os. 210/13  
Forsander Thomas os. 405/05  
Huupponen Hannu os. 177/03  
Juonoja Martti os. 391/09  
Järvinen Jimi os. 028/04  
Kapanen Jari os. 159/04 (15.12. lähtien)  
Kasurinen Pyry os. 027/04 (15.12. lähtien)  
Kettunen Aki os. 395/02  
Kivimäki Ilkka os. 010/03  
Kuivala Saija os. 001/01  
Kumpulainen Petri os. 091/04  
Kuurkanen Kai-Eerik os. 395/02 (11.05. lähtien)  
Leinonen Hannu-Pekka os. 150/03 (15.12. lähtien)  
Mäkelä Elli-Ilona os. 342/02 (11.05. saakka)  
Nekhaev Vadim os. 150/03 (15.12. saakka)  
Niemi Paavo os. 027/04 (15.12. saakka)  
Ollikainen Mikko os. 399/04  
Pakanen Mikko os. 203/14  
Partinen Suvi os. 100/03  
Tauriainen Matti os. 234/14

## Ruotsinkielinen

Cederlöf Patrik os. 125/09  
Dahl Mats os. 402/05  
Drugg Stefan os. 125/09  
Granholm Tomas (vpj) os. 168/05  
Lindholm Peter os. 174/01  
Mattson Yngve (pj) os. 129/09  
Mirén Markus os. 205/09  
Sagulin Dan os. 205/09

## Työsuojelu ja sosiaali

Ek Sirpa (vpj) os. 014/09 (17.11. saakka)  
Honkanen Timo os. 104/01  
Härkönen Kari (pj) os. 001/01 (16.12. saakka)  
Mäkilä Hemmo os. 016/09  
Rautiainen Janne os. 113/03  
Rautiainen Jukka os. 490/03  
Sakari Jussi os. 010/03 (17.11. lähtien)  
Uitto Mari os. 002/01  
Vilen Petri os. 210/13  
Yli-Hukkala Hannu os. 086/05

## Betonituotteen palkkausjärjestelmä (11.05. lähtien)

Kuortti Marko os. 224/07  
Rautiainen Janne os. 113/04  
Rönö Tommi os. 236/03

## Keskusjärjestösopimukset (11.05. lähtien)

Freman Petri os. 125/09  
Jurmu Kari os. 232/01  
Kirjavainen Lassi os. 490/04



# Liiton hallinto

## LIITTOVALTUUSTO 2015–2019

Liittovaltuuston sääntömääräinen kokous pidettiin 12.–13.5. Helsingissä. Valtuusto käsitteli kokouksessaan 16 eri asia-kohtaa.

**Puheenjohtaja** Jari Renlund, kirvesmies, os. 01/288  
**Varapuheenjohtaja** Mika Kivioja, kirvesmies, os. 03/010

**Varsinainen jäsen**  
**Varajäsen**

- Teemu Honkanen, putkiasentaja, os. 01/390**  
Tuomo Heinonen, putkiasentaja, os. 01/390
- Helmut Jurgenson, kirvesmies, os. 01/007**  
Martin Adorf, maa- ja vesirakennusalan työntekijä, os. 01/007
- Esko Karhu, muurari, os. 01/601**  
Matti Ihanus, kirvesmies, os. 01/042
- Jukka Keino, mattomies, os.01/039**  
Kari Jurmu, kivenjalostusalan työntekijä, os. 01/232
- Manu Kivisaari, mittakirvesmies, os. 01/001**  
Auli Hannele Mäkimartti, kirvesmies, os. 01/001
- Susan Lindblom, torninosturinkuljettaja, os. 01/006**  
Ari-Pekka Löfberg, koneenhoitaja, os. 01/190
- Kai Myllymäki, asfalttityöntekijä, os. 01/104**  
Jorma Raunio, rakennusmies, os. 01/020
- Niina Tommila, maalari, os. 01/ 007**
- Susanna Turkulainen, rakennussiivooja, os. 01/003**  
Aleksi Auer, rakennusmies, os. 01/003
- Ari Pajunen, putkiasentaja, os. 02/395**  
Kalle Vankka, kirvesmies, os. 02/342
- Arttu Maukonen, rakennusmies, os. 02/093**
- Jouko Kannusmäki, muurari, os. 03/608**  
Ilkka Kivimäki, rakennusmies, os. 03/010
- Tapani Kantola, putkiasentaja, os. 03/392**  
Laura Ahola, putkiasentaja, os. 03/392
- Sari Luopa, maalari, os. 03/177**  
Taisto Ohtonen, kirvesmies, os. 03/066
- Satu Mäkinen, rakennustyöntekijä, os. 03/066**  
Jori Knuuttila, putkiasentaja, os. 03/405
- Suvi Partinen, talonrakentaja, os. 03/100**  
Jarmo Kaunisto, kirvesmies, os. 03/150
- Jani Salminen, asfalttityöntekijä, os. 03/100**  
Mikko Syhlman, varastotyöntekijä, os. 03/150
- Tapani Syrjänen, kirvesmies, os. 03/171**  
Janne Helenius, kirvesmies, os. 03/082
- Kari Ahvenainen, kirvesmies, os. 04/115**  
Viljo Rissanen, kirvesmies, os. 04/311
- Petra Jokilinna, maalari, os. 04/091**  
Niina Rytönen, koneenkäyttäjät, os. 04/091
- Mikko Ollikainen, putkiasentaja, os. 04/399**  
Tuomo Pietikäinen, kirvesmies, os. 04/091
- Juha Piitulainen, kirvesmies, os. 04/024**  
Kari Vanninen, maalari, os. 04/211
- Janne Rautiainen, betonimies, os. 04/113**  
Antti Tuominen, hioja, os. 04/208
- Auvo Rouvinen, kirvesmies, os. 04/420**  
Hannu Turunen, kirvesmies, os. 04/381
- Pertti Torvinen, muurari, os. 04/623**  
Leo Surakka, koneenkäyttäjät, os. 04/545
- Veli-Matti Poola, mittakirvesmies, os. 05/041**  
Harri Uitto, kirvesmies, os. 05/345
- Janne Saari, betonimies, os. 05/064**  
Antti Haaparanta, putkiasentaja, os. 05/064
- Lasse Smedlund, kirvesmies, os 05/075**  
Risto Järvi, rakennusmies, os. 05/086
- Riku Buuri, putkiasentaja, os. 06/033**  
Marko Lajunen, rakennusmies, os 06/034
- Reijo Kettunen, muurari, os. 06/034**  
Leo Perälä, maalari, os. 06/033
- Kai Korhonen, putkiasentaja, os. 06/579**  
Niina Simola, maalari, os. 06/162
- Mika Päivelin, muurari, os. 06 029**  
Mika Kolehmainen, prosessinhoitaja, os. 06/173

33. **Pasi Airaksinen, putkiasentaja, os. 07/404**  
Timo Fagerdahl, kirvesmies, os. 07/043
34. **Arto Koivula, kirvesmies, os. 07/043**  
Kirsi-Marja Puhakka, mittakirvesmies, os. 07/043
35. **Sirpa Ek, maalari, os. 09/014 – vaihtanut liittoa 30.11.2017**  
Jari Malmi, kirvesmies, os. 09/015 – varsinaiseksi jäseneksi 01.12.2017
36. **Lassi Kosonen, koneenkäyttäjää, os. 09/533 – 31.7.2017 asti**  
Aki Haapanen, putkiasentaja, os. 09/391 – varsinaiseksi jäseneksi 1.8.2017
37. **Ossi Pasanen, rakennusmies, os. 09/016**  
Pasi Walve, elementtiasentaja, os. 09/094
38. **Teuvo Peltoniemi, putkiasentaja, os. 09/391**  
Reijo Jääskeläinen, kirvesmies, os. 09/015
39. **Seppo Lindgren, kirvesmies, os. 10/099**  
Tommi Rönkkö, kirvesmies, os. 10/099
40. **Olli Seppänen, kivenjalostusalan työntekijä, os. 10/008 – toimitsijaksi 1.1.2017**  
Pinja Toivanen, talonrakentaja, os. 10/008
41. **Jyrki Lipponen, putkiasentaja, os. 13/406**  
Tapani Gullsten, kirvesmies, os. 13/131
42. **Juha Pikkuhookana, kirvesmies, os. 13/345**  
Susanna Kauppila, maalari, os. 13/131
43. **Petri Vilen, ilmastointiasentaja, os. 13/210**  
Antti Satta, kirvesmies, os. 13/200
44. **Mikko Lehtelä, koneenkäyttäjää, os. 14/223**  
Lauri Kiuttu, muurari, os. 14/614
45. **Veli Paasimaa, kirvesmies, os. 14/059**  
Kari Halkola, kirvesmies, os. 14/059
46. **Tuomo Saari, mattomies, os. 14/295**  
Tapio Saarilampi, raudoittaja, os. 14/286
47. **Jukka Tauriainen, kirvesmies, os. 14/234**  
Taisto Puurunen, mittakirvesmies, os. 14/425





## HALLITUS

Liiton hallitus johtaa liiton sääntöjen 12 §:n mukaan liiton toimintaa ja on päätösvaltainen kaikissa niissä asioissa, jotka eivät sääntöjen tai yhdistyslain mukaan kuulu liittovaltuuston tai liittokokouksen päätettäviin asioihin. Hallitus kokoontui toimintavuoden 2017 aikana 10 kertaa ja käsitteli kokouksiinsa 146 asiakohtaa. Hallituksessa on 24 jäsentä, joista päätoimisia ovat puheenjohtaja Matti Harjuniemi ja varapuheenjohtaja Kyösti Suokas.

Hallituksen kokoonpano ja osallistuminen kokouksiin (merkitty sulkeisiin)

**Puheenjohtaja** Matti Harjuniemi (9)  
**Varapuheenjohtaja** Kyösti Suokas (8)

### Varsinaiset jäsenet:

Hannu Glad, kirvesmies, os. 02/342 (10)  
Janne Gren, rakennusmies, os. 01/003 (10)  
Ari Hanttu, kirvesmies, os.06/060 (10)  
Mika Hast, rakennusmies, os. 14/203 (9)  
Esko Huhtala, mittakirvesmies, os. 07/123 (10)  
Jari Jääskeläinen, kirvesmies, os. 01/001 (9)  
Jorma Katajamäki, rakennusmies, os. 05/095 (10)  
Mikko Kotilainen, putkiasentaja, os. 04/494 (10)  
Harri Lahdenperä, kirvesmies, os. 03/100 (9)  
Väinö Laine, kirvesmies, os. 09/015 (10)  
Erkki Leppälä, rakennusmies, os. 05/041 (10)  
Titta Mansikkamäki, kirvesmies, os. 14/059 (10)  
Jarkko Matikainen, kirvesmies/rakennustuote, os. 04/159 (10)  
Timo Mikkonen, putkiasentaja, os. 01/390 (9)  
Arto Moilanen, kirvesmies, os. 10/008 (9)  
Timo Niemelä, kirvesmies, os. 03/066 (10)  
Antti Sirppiniemi, mittakirvesmies, os.06/033 (10)  
Timo Tuominen, muurari, os. 09/603 (10)  
Antti Uusimaa, rakennusmies, os. 13/209 (10)

### Yleisvarajäsenet:

Juha Mahalakoivu, kirvesmies, os. 06/078 (7)  
Juha Lappi, kirvesmies, os. 04/028 (6)  
Toni Anttila, kalkin ja sementin valmistaja, os. 07/224 (5)  
Ari Harlamow, muurari, os. 02/626 (7)  
Harri Anttila, kirvesmies, os. 13/131 (7)

### Liittovaltuuston puheenjohtajat

Jari Renlund (8) ja Mika Kivioja (8) osallistuivat hallituksen kokouksiin.



## Hallituksen keskeisiä päätöksiä

Jokaisessa hallituksen kokouksessa käsiteltiin työmarkkina-asioita, kuultiin ja merkittiin tiedoksi talousraportit ja työttömyyskassan tilannekatsaukset.

### Helmikuun kokous (3.2.)

- merkittiin tiedoksi raportti v. 2016 kirjatuista oikeusjutuista
- merkittiin tiedoksi seuraavien osastojen toiminnan lopettaminen: os. nro 252 ry Raasepori Pohjankuru, os. nro 268 ry Muurame ja os. nro 158 ry Ruokolahti
- hyväksyttiin TES-työryhmät ja niiden jäsenet vuodelle 2017

### Maaliskuun kokous (17.3.)

- hyväksyttiin liiton toimintakertomus vuodelta 2016
- päätettiin sijoittaa eQ rahastoon
- hyväksyttiin talouden toimintakertomus sekä Rakennusliitto ry:n konsernitilinpäätös vuodelta 2016 allekirjoitettavaksi ja luovutettavaksi tilintarkastajille tarkastettavaksi lausunnon antamista varten, sekä lähetettäväksi liittovaltuuston vahvistettavaksi.
- päätettiin kutsua Rakennusliiton liittovaltuuston varsinainen kokous koolle 12.–13.5.2017.
- hyväksyttiin liittovaltuuston esityslista esitettäväksi liittovaltuuston kokoukselle
- valtuutettiin Matti Harjuniemi ja Heikki Korhonen laatimaan esitykset SAK:n edustajiston kokoukseen 31.5.–1.6.2017 jotka lähetettiin etukäteen kommentoitavaksi kaikille hallituksen jäsenille.
- nimettiin Rakennusliiton työnantajaedustajat henkilöstön työehtosopimusneuvotteluihin.
- hyväksyttiin muutos Rakennustuoteteollisuuden työryhmään
- merkittiin tiedoksi seuraavan osaston toiminnan lopettaminen: os. nro 388 ry Virkkala Kalkkitehdas
- merkittiin tiedoksi äänestysaktiivisuuden parantamiskeinoja ja esityskäytäntöjen yhtenäistämistä valmistelleen työryhmän loppuraportti

### Huhtikuun kokous (21.4.)

- kuultiin ja merkittiin tiedoksi verohallinnon edustajien esitys "Harmaan talouden torjunta verotuksen keinoin"
- kuultiin ja päätettiin julkistaa kannanotto ammatillisen koulutuksen resurssista koskien lakiesitystä ammatillisen koulutuksen reformista
- kuultiin äänestysaktiivisuuden parantamiskeinoja ja esityskäytäntöjen yhtenäistämistä valmistelleen työryhmän loppuraportti
- merkittiin tiedoksi seuraavien osastojen toiminnan lopettaminen: os. nro 126 ry Kauklahti ja os. nro 326 Jämijärvi
- merkittiin tiedoksi Rakennusliiton osastojen nro 001, 007, 391 ja 395 kirje hallitukselle





#### **Toukokuun kokous (11.5.)**

- kuultiin ja merkittiin tiedoksi Rakentamisen laatu ry:n esitys
- käytiin läpi liittovaltuuston kokoukselle tulleet viisi (5) aloitetta ja johtoryhmän niihin laatimat aloitevastaukset ja hyväksyttiin aloitevastaukset liittovaltuustolle esitettäväiksi
- kuultiin ja merkittiin tiedoksi Rakennusliitto ry:ssä tehdyn ETERAn Hyvä Työelämä -tutkimuksen raportti
- hyväksyttiin muutos nuorisotyöryhmään
- valtuutettiin puheenjohtaja ja järjestöpäällikkö lopettamaan yhteistyö Tallinnan edustuston kanssa
- hyväksyttiin kahden uuden Tuoteteollisuuden työryhmän perustaminen ja niiden jäsenet
- hyväksyttiin Rakennusliitto ry:n osallistuminen hankkeeseen perustaa Helsingin Yliopistolle Työoikeuden professuuri, sekä siihen liittyvä rahoitusosuus

#### **Kesäkuun kokous (9.6.)**

- valtuutettiin taluspäällikkö irtisanomaan nykyinen varainhoitosopimus, sekä allekirjoittamaan varainhoitosopimus kahden eri varainhoitoyrityksen kanssa
- hyväksyttiin Ajaston tarjous vuoden 2018 kalentereista
- käytiin läpi ja hyväksyttiin yhteiskuntavaikuttamiseen tähtäävän projektin projektisuunnitelma
- hyväksyttiin muutos nuorisotyöryhmään

#### **Elokuun kokous (24.8.)**

- valtuutettiin taluspäällikkö allekirjoittamaan uusi varainhoitosopimus
- hyväksyttiin taluspäällikön esittelemä Rakennusliitto ry:n ja Suomen kiinteistökehitys Oy:n luottojärjestely
- merkittiin tiedoksi raportti 1.1.–30.6.2016 kirjatusta oikeusjutusta





- käsiteltiin Rakennusliiton valtakunnallinen tapahtumakalenteri vuodelle 2018
- käsiteltiin nuorisoprojektin tilannetta ja päätettiin palkata jokaiselle suuralueelle yksi oppilaitoshankinnasta vastaava nuorisotyöntekijä
- hyväksyttiin henkilöstöpäällikön esittelemä ratkaisu-ehdotus Hämeen ja Kymen alueiden toimitsijatilan- teeseen
- kuultiin tiedotuspäällikön esitys yhteiskuntavaikutta- miseen liittyvästä projektista ja siihen liittyvistä toimenpiteistä ja aikataulusta
- merkittiin tiedoksi seuraavan osaston toiminnan lopettaminen: os. nro 496 Parikkala

### Syyskuun kokous (29.9)

- kuultiin ja merkittiin tiedoksi Eteläisen, Pohjoisen ja Itäisen toiminta-alueen raportit vuodelta 2016. 01.01.2017 lähtien toimineen Läntisen-Suomen aluepäällikkö esitteli alueensa tilannetta vuodelta 2017.
- päätettiin aloittaa toimitsijan haku Uudenmaan toiminta-alueelle
- hyväksyttiin muutoksia Talotekniikan-, Raudoittajien- ja Vedeneristyksen työryhmiin

### Lokakuun kokous (27.10)

- päätettiin Rakennusliiton jäsenmaksun suuruudesta v. 2017 (kokonaisjäsenmaksu 1,55 %, josta liiton osuus 0,88 %, työttömyyskassan 0,55 % ja osastopalautus 0,12 %)
- hyväksyttiin hallitustyöskentelyn vuosikello vuodelle 2018
- päätettiin palkata Kymen alueelle Kouvolan toimistoon uudeksi toimitsijaksi Jarkko Harjumaaskola
- päätettiin palkata Joensuun toimistoon uusi toimitsija
- hyväksyttiin muutoksia asfalttialan työryhmään

### Marraskuun kokous (17.11)

- nimettiin osallistajat TES-neuvottelukuntiin
- hyväksyttiin Rakennusliiton talousarvio vuodelle 2018
- hyväksyttiin talouspäällikön esittelemä sijoitustarjous
- hyväksyttiin Rakennusliiton taloussääntö, sekä hallituksen ja johtoryhmän toimivallan jako
- hyväksyttiin Rakennusliiton toimintasuunnitelma ja toiminta-alueiden tapahtumakalenterit vuodelle 2018
- kuultiin ja merkittiin tiedoksi YKV hankkeen tilanne
- hyväksyttiin muutos sosiaali- ja työsuojeluryhmään
- päätettiin nimetä Anniina Kangas oppilaitostiedottajaksi Eteläiselle toiminta-alueelle, Vadim Nekhaev Länsi-Suomen alueelle, Ida Kuikka Itä-Suomen alueelle ja Niko Seppänen Pohjois-Suomen alueelle, kukin kahden vuoden määräaikaiseen työsuhteeseen 01.01.2018–31.12.2019
- päätettiin nimetä Toni Malmström Uudenmaan aluetoimitsijaksi
- päätettiin, että istuva hallitus tekee ulkomaanmatkan syksyllä 2018

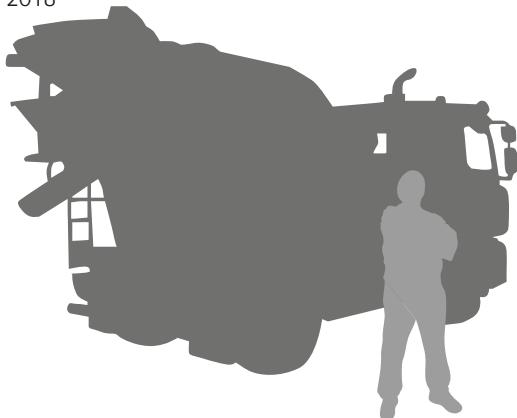

### Joulukuun kokous (15.12)

- Kuultiin ja hyväksyttiin muutamin muutoksin eri alojen vastuullisten toimitsijoiden esittelemät alakohtaiset TES tavoitteet. Etenkin Rakennustuoteteollisuuden tavoitteita muokataan
- Päätettiin irtisanoa kaikki ne voimassa olevat työehto- sopimukset ja niiden liitesopimukset, jotka edellyttävät erillistä irtisanomista
- Hyväksyttiin Rakennusliiton työtaisteluorganisaatio ja -ohjeet
- Päätettiin, että hallitus toimii keskuslakkotoimikuntana ja sen alaisuudessa toimivaan työrukkaseen "Töpinään" nimettiin Jukka Asikainen (pj), Tapio Jääskeläinen ja Tiina Nurmi-Kokko
- hyväksyttiin Rakennusliiton sijoitussuunnitelma vuodelle 2018
- hyväksyttiin Rakennusliiton henkilöstö- ja koulutus- suunnitelma vuodelle 2018
- hyväksyttiin Rakennusliiton luottamushenkilöiden matkustusohjesääntö ja palkkiojärjestelmä, sekä suositus aluejärjestöjen matkustusohjesäännöksi ja palkkio- järjestelmäksi vuodelle 2018
- hyväksyttiin Rakennusliiton henkilöstön matkustus- ohjesääntö vuodelle 2018
- hyväksyttiin Rakennusliiton ja Rakennusalan työttömyys- kassan välinen palvelusopimus ajalle 1.1.–31.12.2018
- kuultiin ja merkittiin tiedoksi YKV hankkeen tilanne
- hyväksyttiin hallituksen joulukuun 2018 kokouksen siirtäminen viikolla
- päätettiin nimetä uusi henkilö asfalttialan TES- neuvottelukuntaan
- hyväksyttiin muutoksia nuorisotyöryhmään
- päätettiin valita Arto Laatikainen toimitsijaksi Joensuuhun
- merkittiin tiedoksi seuraava osaston lopettaminen: os. nro 238 Tervola

## Johtoryhmä

Johtoryhmän tehtävänä on ohjata ja koordinoita liiton työ- osastojen ja työttömyyskassan sekä aluetoimistojen työtä ja toiminnan suunnittelua. Johtoryhmä valmistelee yhteistyössä edunvalvontaosaston ja taloushallinto-osaston kanssa val- tuuston ja hallituksen kokoukset ja niissä käsiteltävät asiat. Johtoryhmään ovat kuuluneet Matti Harjuniemi -puheenjoh- taja, Kyösti Suokas ja Mikko Grönqvist. Johtoryhmän sihtee- rinä on toiminut Elsa Mäki. Lisäksi kutsuttuina johtoryhmän kokouksiin ovat osallistuneet tiedotusasioissa tiedotuspäällikkö Heikki Korhonen, kv-asioissa kansainvälisten asiain sihteerin Nina Kreutzman, työttömyyskassan asioissa kassanjohtaja Jan Peltonen ja henkilöstöasioissa henkilöstöpäällikkö Markus Ainasoja. Johtoryhmä kokoontui toimintavuoden 2017 aikana 22 kertaa ja käsitelti 285 asiakohtaa.

## Tilintarkastajat

Liiton varsinaisena tilintarkastajana on toiminut tilintarkastus- yhteisö KPMG Oy Ab vastuullisena tilintarkastajanaan KHT- tilintarkastaja Kai Salli.



# Talouden toimintakertomus v. 2017

## Taloudelliset resurssit

Liiton talouden perusta on kunnossa, vaikka jäsenmaksutuloilla ei pystytty kattamaan varsinaisen toiminnan kuluja. Jäsenmaksutuotot laskivat edellisestä vuoteen nähden 3,4 prosenttia. Jäsenmaksutulojen pieneneminen selittyy suurelta osin liiton jäsenmaksuosuuden laskemisesta edellisestä vuodesta 0,02 %-yksiköllä. Liiton sijoitustoiminnan tuotto oli hyvä ja vakaan perustan sille antoi pitkäjänteinen kiinteistösijoittaminen.

Liiton kokonaistulos vuodelta 2017 oli 4,7 miljoonaa euroa ylijäämäinen. Jäljempänä esitetyt vuoden 2016 tilinpäätösluvut ovat suluissa.

## TALOUDELLINEN ASEMA

### Jäsenmaksutulo

Jäsenten maksamat jäsenmaksut ovat liiton talouden perusta. Jäsenmaksuilla pyritään kattamaan liiton toiminnalliset kulut. Liiton jäsenmaksun suuruus oli 0,88 prosenttia (0,90 %), kokonaisjäsenmaksun ollessa 1,60 prosenttia (1,65 % vuonna 2016) jäsenen veronalaisesta bruttopalkasta. Vuonna 2017 jäsenmaksutuloa kertyi 22,6 miljoonaa euroa (23,6). Osastoille palautettiin jäsenmaksua 0,12 prosenttia kokonaisjäsenmaksusta eli 1,7 miljoonaa euroa (1,7). Työttömyyskassan jäsenmaksuosuus oli 0,60 % (0,63 %) eli 8,5 miljoonaa euroa (9,0).

Liiton jäsenmaksutuotto oli 12,4 miljoonaa euroa (12,9). Työlisten osuus jäsenmaksutulosta oli 91,1 % (88,9 %) ja loppuosa tuli työttömyyskorvauksista perityistä jäsenmaksuista.

### Varsinainen toiminta

Rakennusliiton SKK Oy:lle myöntämä pitkäaikainen kertalyhenteinen luotto 12,3 miljoonaa euroa erääntyi 15.9.2017 ja se järjesteltiin uudelleen siten, että SKK lyhensi luottoa 1,3 miljoonaa euroa ja loppuosa luotosta 11,0 miljoonaa euroa jatkettiin samoin ehdoin viideksi vuodeksi.

Henkilöstön eläkevakuutukset on hoidettu Keskinäinen Eläkevakuutusyhtiö Eterassa (yhdistyi Ilmarisen kanssa 1.1.2018)

Esine- ja vastuuvahinkojen osalta vakuutusturva on hoidettu Keskinäinen Vakuutusyhtiö Fenniassa. Vakuutusturvan riittävyttä seurataan vuosittain.

### Sijoitustoiminta

Rakennusliitto sijoittaa hallussaan olevat varat turvallisesti ja tuottavasti ja huomioiden riittävän maksuvalmiuden. Kokonaissuutena vuosi 2017 oli liiton sijoitusten kannalta hyvä.

Sijoitus- ja rahoitustoiminnan kokonaistuotto oli 8,0 miljoonaa euroa (11,3). Sijoitus- ja rahoitustoiminnan kuluja kirjattiin 1,0 milj. euroa (0,7).

Liiton sijoitus- ja rahoitustoiminnan nettotulos oli 7,0 milj. euroa (10,6).

## Jäsenmaksutuotot (Liiton osuus)

■ Toteuma    ■ Toteuma (2016)

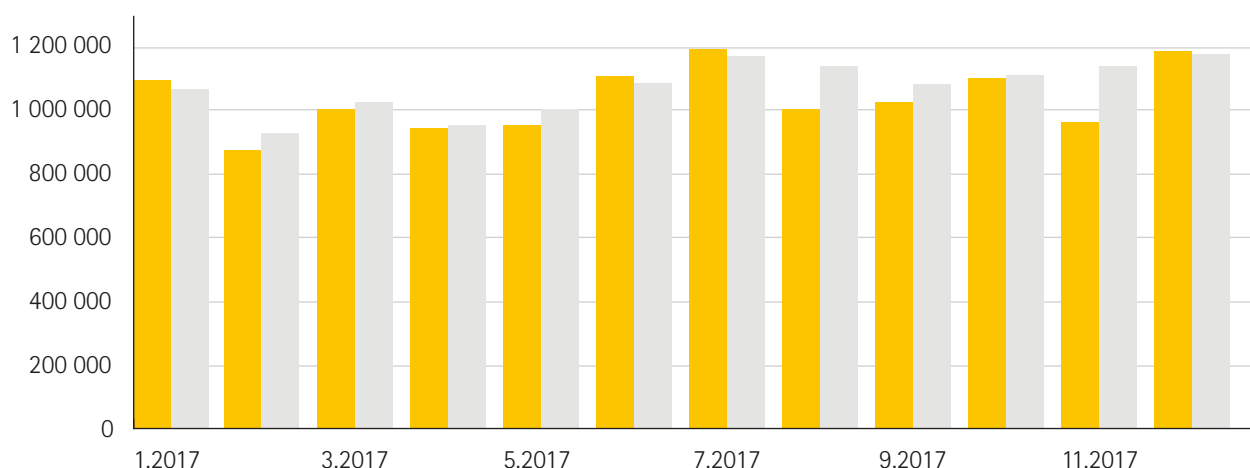



## Varsinainen toiminta

Rakennusliiton SKK Oy:lle myöntämä pitkäaikainen kertalyhenteinen luotto 12,3 miljoonaa euroa erääntyi 15.9.2017 ja se järjesteltiin uudelleen siten, että SKK lyhensi luottoa 1,3 miljoonaa euroa ja loppuosa luotosta 11,0 miljoonaa euroa jatkettiin samoin ehdoin viideksi vuodeksi.

Henkilöstön eläkevakuutukset on hoidettu Keskinäinen Eläkevakuutusyhtiö Eterassa (yhdistyi Ilmarisen kanssa 1.1.2018)

Esine- ja vastuuvahinkojen osalta vakuutusturva on hoidettu Keskinäinen Vakuutusyhtiö Fenniassa. Vakuutusturvan riittävyttä seurataan vuosittain.

## Sijoitustoiminta

Rakennusliitto sijoittaa hallussaan olevat varat turvallisesti ja tuottavasti ja huomioiden riittävän maksuvalmiuden. Kokonaisuutena vuosi 2017 oli liiton sijoitusten kannalta hyvä.

Sijoitus- ja rahoitustoiminnan kokonaistuotto oli 8,0 miljoonaa euroa (11,3). Sijoitus- ja rahoitustoiminnan kuluja kirjattiin 1,0 milj. euroa (0,7).

Liiton sijoitus- ja rahoitustoiminnan nettotulos oli 7,0 milj. euroa (10,6).

## Liiton tunnusluvut

|                                | 2017 | 2016 | 2015 | 2014 |
|--------------------------------|------|------|------|------|
| Oma pääoma (Meur)              | 86,5 | 81,9 | 71,3 | 65,8 |
| Omavaraisuusaste               | 95,9 | 95,5 | 94,4 | 86,5 |
| Rahat ja pankkisaamiset (Meur) | 8,9  | 7,4  | 5,0  | 4,9  |
| Kokoaikainen henkilöstö        | 98   | 96   | 94   | 95   |
| Palkat (Meur)                  | 5,7  | 5,8  | 5,8  | 5,6  |
| Tilikauden tulos (Meur)        | 4,7  | 10,6 | 5,5  | 1,1  |

## Tilinpäätös konserni

Rakennusliitto ry tekee vuodelta 2017 konsernitiilinpäätöksen, johon on yhdistelty Suomen Kiinteistökehitys SKK Oy tytäryhtiöineen. Konsernitiilinpäätökseen aiemmin yhdistelty Siiikaranta-säätiö sr ja Mäntyniemi-Säätiö sr ovat 23.10.2017 purkautuneet vapaaehtoisen selvitysmenettelyn kautta.

## Konsernin tunnusluvut:

|                                | 2017 | 2016 | 2015 | 2014 |
|--------------------------------|------|------|------|------|
| Oma pääoma (Meur)              | 93,9 | 87,9 | 77,8 | 76,2 |
| Omavaraisuusaste               | 95,2 | 94,0 | 92,2 | 85,0 |
| Rahat ja pankkisaamiset (Meur) | 9,3  | 7,7  | 5,2  | 6,7  |
| Kokoaikainen henkilöstö        | 98   | 96   | 94   | 107  |
| Palkat (Meur)                  | 5,7  | 5,8  | 5,8  | 6,0  |
| Tilikauden tulos (Meur)        | 6,0  | 5,2  | 5,6  | 2,0  |

Suomen Kiinteistökehitys SKK Oy:n toiminta jatkui tilikaudella suunnitellusti. Yhtiön kiinteistöomaisuudesta kertyi vuokratuottoja 2,7 M€. Yhtiön tilikauden tulos oli 1,3 M€ ja sen oma pääoma oli 12,2 M€. Yhtiön toiminta tulee jatkumaan vakaana ja yhtiön tuloksen odotetaan olevan kuluvalle tilikaudella positiivinen.

## Arvio tulevasta kehityksestä

Alkaneen tilikauden 2018 talousarvion varsinaisen toiminnan kulut ovat n. 2 045 000 euroa suurempia kuin jäsenmaksutulot. Tavoitteena on, että varsinaisen toiminta on kyettävä kattamaan pääsääntöisesti jäsenmaksutuloilla. Sijoitustoiminnan tuottojen jälkeen tulos tulee olemaan noin 3,5 milj. euroa ylijäämäinen.

Liitto laski jäsenmaksuaan vuodelle 2018 ja kokonaisjäsenmaksu on 1,55 (1,60) prosenttia. Liiton ja työttömyyskassan kokonaistaloudellisen tilanteen tasapaino on edellytys pitkäjänteiselle toiminnan kehittämiseksi. Taloudellisen tilanteen salliessa, on pyrkimyksenä alentaa maltillisesti jäsenmaksua myös seuraavina toimintavuosina.

Sijoitusriskit on pyritty maltillisella tuottotavoitteella pitämään alhaisina ja näin turvaamaan sijoitusten pääomat. Suomen Kiinteistökehitys SKK Oy:n tasaiset vuokratulot ja positiivinen tuloskehitys tukevat osaltaan sijoitustoiminnan kokonaisuutta.

## Ehdotus ylijäämän käsittelystä

Vuoden 2017 ylijäämäksi muodostui 4 677 880,02 euroa, joka esitetään siirrettäväksi vararahastoon.

Hallitus



# RAKENNUSLIITTO RY

## KONSERNITASE

| VASTAAVAA                           | 1.1.–31.12.2017      | 31.12.2016           |
|-------------------------------------|----------------------|----------------------|
| <b>PYSYVÄT VASTAAVAT</b>            |                      |                      |
| <b>Aineettomat hyödykkeet</b>       |                      |                      |
| Muut pitkävaikutteiset menot        | 154 004,54           | 199 746,10           |
| Ennakkomaksut                       | 0,00                 | 0,00                 |
| <b>Aineettomat hyödykkeet</b>       | <b>154 004,54</b>    | <b>199 746,10</b>    |
| <b>Aineelliset hyödykkeet</b>       |                      |                      |
| Maa- ja vesialueet                  | 670 474,49           | 670 474,49           |
| Rakennukset ja rakennelmat          | 4 300 504,80         | 4 664 426,90         |
| Koneet ja kalusto                   | 197 867,71           | 111 053,70           |
| Muut aineelliset hyödykkeet         | 129 326,30           | 126 097,09           |
| <b>Aineelliset hyödykkeet</b>       | <b>5 298 173,30</b>  | <b>5 572 052,18</b>  |
| <b>Sijoitukset</b>                  |                      |                      |
| Toimitilaosakkeet                   | 2 644 057,75         | 2 635 897,75         |
| Osuudet osakkuusyhtiöissä           | 2 368 999,81         | 2 368 999,81         |
| Asunto-osakkeet                     | 5 882 149,19         | 5 681 534,56         |
| Lomaosakkeet                        | 174 013,62           | 174 013,62           |
| Osuudet tytäryhtiöissä              | 0,00                 | 0,00                 |
| Sijoitusosakkeet                    | 4 200,00             | 4 200,00             |
| Muut osakkeet ja osuudet            | 39 661 355,49        | 41 288 454,30        |
| Sijoitusrahasto-osuudet             | 16 447 972,42        | 12 202 945,41        |
| Pankkisaamiset                      | 2 888 921,23         | 991 995,18           |
| <b>Sijoitukset yhteensä</b>         | <b>70 071 669,51</b> | <b>65 348 040,63</b> |
| <b>Pysyvät vastaavat yhteensä</b>   | <b>75 523 847,35</b> | <b>71 119 838,91</b> |
| <b>VAIHTUVAT VASTAAVAT</b>          |                      |                      |
| <b>Pitkäaikaiset saamiset</b>       |                      |                      |
| Muut saamiset                       | 75 025,10            | 18 900,00            |
| <b>Pitkäaikaiset saamiset</b>       | <b>75 025,10</b>     | <b>18 900,00</b>     |
| <b>Lyhytaikaiset saamiset</b>       |                      |                      |
| Myyntisaamiset                      | 284 981,68           | 292 840,84           |
| Muut saamiset                       | 627 277,04           | 422 469,58           |
| Ennakkomaksut                       | 0,00                 | 0,00                 |
| Siirtosaamiset                      | 1 781 045,17         | 2 395 752,19         |
| <b>Lyhytaikaiset saamiset</b>       | <b>2 693 303,89</b>  | <b>3 111 062,61</b>  |
| <b>Rahoitusarvopaperit</b>          | <b>11 101 829,77</b> | <b>11 540 380,92</b> |
| <b>Rahat ja pankkisaamiset</b>      | <b>9 333 262,00</b>  | <b>7 739 244,50</b>  |
| <b>Vaihtuvat vastaavat yhteensä</b> | <b>23 203 420,76</b> | <b>22 409 588,03</b> |
| <b>VASTAAVAA</b>                    | <b>98 727 268,11</b> | <b>93 529 426,94</b> |

## KONSERNITASE

|   | 1.1.-31.12.2017      | 31.12.2016           |
|---|----------------------|----------------------|
| <b>VASTATTAVAA</b>                      |                      |                      |
| <b>OMA PÄÄOMA</b>                       |                      |                      |
| Työtaistelurahasto                      | 9 812 168,72         | 9 812 168,72         |
| Vararahasto                             | 78 115 819,60        | 72 878 761,02        |
| Säätiöity pääoma                        | 0,00                 | 3 544,78             |
| Tilikauden ylijäämä                     | 6 059 398,55         | 5 237 058,92         |
| <b>Oma pääoma yht.</b>                  | <b>93 987 386,87</b> | <b>87 931 533,44</b> |
| <b>VIERAS PÄÄOMA</b>                    |                      |                      |
| <b>Pitkäaikainen vieras pääoma</b>      |                      |                      |
| Lainat rahoituslaitoksilta              | 363 400,00           | 727 060,00           |
| Eläkevastuuvelka                        | 201 176,00           | 267 732,00           |
| Muut velat                              | 10 681,44            | 8 285,44             |
| <b>Pitkäaikainen vieras pääoma yht</b>  | <b>575 257,44</b>    | <b>1 003 077,44</b>  |
| <b>Lyhytaikainen vieras pääoma</b>      |                      |                      |
| Lainat rahoituslaitoksilta              | 363 660,00           | 667 387,32           |
| Saadut ennakot                          | 0,00                 | 0,00                 |
| Ostovelat                               | 559 632,41           | 340 554,39           |
| Muut lyhytaikaiset velat                | 1 935 106,47         | 2 449 103,43         |
| Siirtovelat                             | 1 306 224,92         | 1 137 770,92         |
| <b>Lyhytaikainen vieras pääoma yht.</b> | <b>4 164 623,80</b>  | <b>4 594 816,06</b>  |
| <b>VASTATTAVAA</b>                      | <b>98 727 268,11</b> | <b>93 529 426,94</b> |



# RAKENNUSLIITTO RY

## KONSERNITULOSLASKELMA

|                                    | 1.1.-31.12.2017       | 1.1.-31.12.2016       |
|------------------------------------|-----------------------|-----------------------|
| <b>VARAINAINEN TOIMINTA</b>        |                       |                       |
| <b>Tuotot</b>                      |                       |                       |
| Toimintatuotot                     | 145 980,00            | 148 655,87            |
| Säätiöiden tuotot                  | 0,00                  | 0,00                  |
| <b>Tuotot yht.</b>                 | <b>145 980,00</b>     | <b>148 655,87</b>     |
| <b>Kulut</b>                       |                       |                       |
| Palkat ja palkkiot                 | -5 771 527,27         | -5 788 986,09         |
| Eläkekulut                         | -851 505,89           | -952 144,82           |
| Muut henkilösivukulut              | -252 447,66           | -215 278,61           |
| <b>Henkilöstökulut yht.</b>        | <b>-6 875 480,82</b>  | <b>-6 956 409,52</b>  |
| <b>Poistot</b>                     | <b>-53 833,48</b>     | <b>-18 985,49</b>     |
| <b>Muut kulut</b>                  |                       |                       |
| Vapaaehtoiset henkilöstökulut      | -895 947,43           | -864 695,45           |
| Vuokrat                            | -924 112,56           | -834 402,02           |
| Järjestökulut                      | -2 748 637,75         | -2 708 773,73         |
| Matka- ja majoituskulut            | -660 944,17           | -658 709,70           |
| Edustuskulut                       | -2 311,40             | -5 950,81             |
| Mainos- ja ilmoituskulut           | -86 318,52            | -119 387,01           |
| Kiinteistö- ja huoneistokulut      | -634 373,32           | -665 315,76           |
| Korjaus- ja huoltokulut            | -11 859,12            | -14 033,02            |
| Toimisto- ja hallintokulut         | -2 062 702,91         | -2 037 590,06         |
| Jäsenpalvelut                      | -1 168 010,54         | -1 075 445,61         |
| Työttömyyskassan menonoikaisut     | 1 230 173,25          | 1 493 221,51          |
| <b>Muut kulut yht.</b>             | <b>-7 965 044,47</b>  | <b>-7 491 081,66</b>  |
| <b>Varsinaisen toiminnan kulut</b> | <b>-14 894 358,77</b> | <b>-14 466 476,67</b> |
| <b>Kulujäämä</b>                   | <b>-14 748 378,77</b> | <b>-14 317 820,80</b> |
| <b>VARAINHANKINTA</b>              |                       |                       |
| <b>Tuotot</b>                      |                       |                       |
| Jäsenmaksutuotot                   | 22 624 784,81         | 23 610 076,25         |
| Ammattiosasto-osuus                | -1 696 857,35         | -1 717 096,45         |
| Työttömyyskassan jäsenmaksuosuus   | -8 484 286,76         | -9 014 756,39         |
| <b>Jäsenmaksutuotot yht.</b>       | <b>12 443 640,70</b>  | <b>12 878 223,41</b>  |
| <b>Tuottojäämä</b>                 | <b>-2 304 738,07</b>  | <b>-1 439 597,39</b>  |



## KONSERNITULOSLASKELMA

|  | 1.1.-31.12.2017 | 1.1.-31.12.2016 |
|--|-----------------|-----------------|
| <b>SIJOITUS -JA RAHOITUSTOIMINTA</b>               |                 |                 |
| Tuotot   | 10 802 792,14   | 13 745 448,33   |
| Kulut  | -2 038 530,00   | -1 869 966,78   |
| Verot  | -400 125,52     | -300 486,18     |
| Sijoitus- ja rah.toiminta yht.                     | 8 364 136,62    | 11 574 995,37   |
| <b>TILIKAUDEN YLIJÄÄMÄ</b>                         | 6 059 398,55    | 10 135 397,98   |
| <b>SÄÄTIÖIDEN YLI-/ALIJÄÄMÄ</b>                    | 0,00            | 4 898 339,06    |
| <b>KONSERNIN YLI-/ALIJÄÄMÄ<br/>ILMAN SÄÄTIÖITÄ</b> | 6 059 398,55    | 5 237 058,92    |



# RAKENNUSLIITTO RY

TASE 31.12.2017

| VASTAAVAA                            | 31.12.2017           | 31.12.2016           |
|--------------------------------------|----------------------|----------------------|
| <b>PYSYVÄT VASTAAVAT</b>             |                      |                      |
| <b>Aineelliset hyödykkeet</b>        |                      |                      |
| Maa- ja vesialueet                   | 268 113,75           | 268 113,75           |
| Rakennukset ja rakennelmat           | 65 234,26            | 67 952,36            |
| Koneet ja kalusto                    | 153 346,15           | 48 462,40            |
| Muut aineelliset hyödykkeet          | 18 014,48            | 14 785,27            |
| <b>Aineelliset hyödykkeet</b>        | <b>504 708,64</b>    | <b>399 313,78</b>    |
| <b>Sijoitukset</b>                   |                      |                      |
| Toimitilaosakkeet                    | 2 644 057,75         | 2 635 897,75         |
| Osuudet osakkuusyriyksissä           | 2 368 999,81         | 2 368 999,81         |
| Asunto-osakkeet                      | 5 882 149,19         | 5 681 534,56         |
| Lomaosakkeet                         | 174 013,62           | 174 013,62           |
| Osuudet tytäryrityksistä             | 2 686 005,86         | 2 686 005,86         |
| Asunto-osakkeet                      |                      |                      |
| Sijoitusosakkeet                     | 4 200,00             | 4 200,00             |
| Muut osakkeet ja osuudet             | 29 656 808,72        | 31 283 907,53        |
| Sijoitusrahasto-osuudet              | 16 447 972,42        | 12 202 945,41        |
| Vakuutusyhtiösaamiset                |                      | 0,00                 |
| Pankkisaamiset                       | 2 888 921,23         | 991 995,18           |
| <b>Sijoitukset yhteensä</b>          | <b>62 753 128,60</b> | <b>58 029 499,72</b> |
| <b>Pysyvät vastaavat yhteensä</b>    | <b>63 257 837,24</b> | <b>58 428 813,50</b> |
| <b>VAIHTUVAT VASTAAVAT</b>           |                      |                      |
| <b>Pitkäaikaiset saamiset</b>        |                      |                      |
| Pitkäaikaiset muut konsernisaamiset  | 11 000 000,00        | 0,00                 |
| <b>Pitkäaikaiset saamiset</b>        | <b>11 000 000,00</b> | <b>0,00</b>          |
| <b>Lyhytaikaiset saamiset</b>        |                      |                      |
| Myyntisaamiset                       | 122 014,04           | 8 412,76             |
| Saamiset saman konsernin yrityksiltä | 175 232,88           | 12 475 232,88        |
| Muut saamiset                        | 57 174,03            | 30 000,00            |
| Siirtosaamiset                       | 1 954 423,61         | 2 395 752,19         |
| <b>Lyhytaikaiset saamiset</b>        | <b>2 308 844,56</b>  | <b>14 909 397,83</b> |
| Rahoitusarvopaperit                  | 4 794 625,79         | 4 978 324,04         |
| Rahat ja pankkisaamiset              | 8 860 739,91         | 7 419 735,15         |
| <b>Vaihtuvat vastaavat yhteensä</b>  | <b>26 964 210,26</b> | <b>27 307 457,02</b> |
| <b>VASTAAVAA</b>                     | <b>90 222 047,50</b> | <b>85 736 270,52</b> |



TASE 31.12.2017

| VASTATTAVAA                             | 31.12.2017           | 31.12.2016           |
|---|----------------------|----------------------|
| <b>OMA PÄÄOMA</b>                       |                      |                      |
| Työtaistelurahasto                      | 9 812 168,72         | 9 812 168,72         |
| Vararahasto                             | 72 042 013,51        | 61 466 698,25        |
| Tilikauden ylijäämä                     | 4 677 880,02         | 10 575 315,26        |
| <b>Oma pääoma yht.</b>                  | <b>86 532 062,25</b> | <b>81 854 182,23</b> |
| <b>VIERAS PÄÄOMA</b>                    |                      |                      |
| <b>Pitkäaikainen vieras pääoma</b>      |                      |                      |
| Eläkevastuuvelka                        | 201 176,00           | 267 732,00           |
| Muut velat                              | 10 681,44            | 8 285,44             |
| <b>Pitkäaikainen vieras pääoma yht.</b> | <b>211 857,44</b>    | <b>276 017,44</b>    |
| <b>Lyhytaikainen vieras pääoma</b>      |                      |                      |
| Lainat rahoituslaitoksilta              |                      | 0,00                 |
| Ostovelat                               | 549 960,59           | 324 081,44           |
| Muut lyhytaikaiset velat                | 1 731 832,57         | 2 214 583,68         |
| Siirtovelat                             | 1 196 334,65         | 1 067 405,73         |
| <b>Lyhytaikainen vieras pääoma yht.</b> | <b>3 478 127,81</b>  | <b>3 606 070,85</b>  |
| <b>VASTATTAVAA</b>                      | <b>90 222 047,50</b> | <b>85 736 270,52</b> |





# RAKENNUSLIITTO RY

## TULOSLASKELMA

| VARAINAINEN TOIMINTA               | 31.12.2017            | 1.1.-31.12.2016       |
|------------------------------------|-----------------------|-----------------------|
| <b>Tuotot</b>                      |                       |                       |
| Toimintatuotot                     | 145 980,00            | 1 526 655,87          |
| <b>Tuotot yht.</b>                 | <b>145 980,00</b>     | <b>1 526 655,87</b>   |
| <b>Kulut</b>                       |                       |                       |
| Palkat ja palkkiot                 | -5 771 527,27         | -5 788 986,09         |
| Eläkekulut                         | -851 505,89           | -952 144,82           |
| Muut henkilösivukulut              | -252 447,66           | -215 278,61           |
| <b>Henkilöstökulut yht.</b>        | <b>-6 875 480,82</b>  | <b>-6 956 409,52</b>  |
| <b>Poistot</b>                     | <b>-53 833,48</b>     | <b>-18 985,49</b>     |
| <b>Muut kulut</b>                  |                       |                       |
| Vapaaehtoiset henkilöstökulut      | -895 947,43           | -864 695,45           |
| Vuokrat                            | -924 112,56           | -834 402,02           |
| Järjestökulut                      | -2 748 637,75         | -2 708 773,73         |
| Matka- ja majoituskulut            | -660 944,17           | -658 709,70           |
| Edustuskulut                       | -2 311,40             | -5 950,81             |
| Mainos- ja ilmoituskulut           | -86 318,52            | -119 387,01           |
| Kiinteistö- ja huoneistokulut      | -634 373,32           | -665 315,76           |
| Korjaus- ja huoltokulut            | -11 859,12            | -14 033,02            |
| Toimisto- ja hallintokulut         | -2 062 702,91         | -2 037 590,06         |
| Jäsenpalvelut                      | -1 168 010,54         | -1 075 445,61         |
| Työttömyyskassan menonoikaisut     | 1 230 173,25          | 1 493 221,51          |
| <b>Muut kulut yht.</b>             | <b>-7 965 044,47</b>  | <b>-7 491 081,66</b>  |
| <b>Varsinaisen toiminnan kulut</b> | <b>-14 894 358,77</b> | <b>-14 466 476,67</b> |
| <b>Kulujäämä</b>                   | <b>-14 748 378,77</b> | <b>-12 939 820,80</b> |
| <b>VARAINHANKINTA</b>              |                       |                       |
| <b>Tuotot</b>                      |                       |                       |
| Jäsenmaksutuotot                   | 22 624 784,81         | 23 610 076,25         |
| Ammattiosasto-osuus                | -1 696 857,35         | -1 717 096,45         |
| Työttömyyskassan jäsenmaksuosuus   | -8 484 286,76         | -9 014 756,39         |
| <b>Jäsenmaksutuotot yht.</b>       | <b>12 443 620,53</b>  | <b>12 878 223,41</b>  |
| <b>Tuottojäämä</b>                 | <b>-2 304 758,24</b>  | <b>-61 597,39</b>     |

## TULOSLASKELMA

| SIJOITUS -JA RAHOITUSTOIMINTA         |                     |                      |
|---------------------------------------|---------------------|----------------------|
| Tuotot                                | 7 977 234,01        | 11 305 664,75        |
| Kulut                                 | -888 594,09         | -603 623,17          |
| Verot                                 | -106 021,83         | -65 128,93           |
| <b>Sijoitus- ja rah.toiminta yht.</b> | <b>6 982 618,09</b> | <b>10 636 912,65</b> |
| <b>TILIKAUDEN YLIJÄÄMÄ</b>            | <b>4 677 880,02</b> | <b>10 575 315,26</b> |

**TULOSLASKELMAN LIITETIEDOT**

| KOKONAISTUOTOT JA KULUT   | KONSERNI<br>2017<br>euroa          | KONSERNI<br>2016<br>euroa          | LIITTO<br>2017<br>euroa          | LIITTO<br>2016<br>euroa          |
|---|------------------------------------|------------------------------------|----------------------------------|----------------------------------|
| Kokonaistuotot  | 34 178 052                         | 39 035 939                         | 30 747 999                       | 37 974 155                       |
| Kokonaiskulut   | -28 118 654                        | -33 798 880                        | -26 070 119                      | -27 398 840                      |
| Ylijäämä  | <b>6 059 399</b>                   | <b>5 237 059</b>                   | <b>4 677 880</b>                 | <b>10 575 315</b>                |
| <b>POISTOT</b>  |                                    |                                    |                                  |                                  |
| Rakennuksista   | -363 844                           | -387 908                           | -2 718                           | -2 831                           |
| Koneista ja kalustosta  | -56 770                            | -35 942                            | -51 115                          | -16 154                          |
| Muut pitkävaik.menot  | -54 927                            | -109 339                           | 0                                | 0                                |
|   | <b>-475 541</b>                    | <b>-533 189</b>                    | <b>-53 833</b>                   | <b>-18 985</b>                   |
| Konsernin poistoihin on yhdistetty SKK poistot, jotka näkyvät tuloslaskemalla sijoitus- ja rahoitustoiminnna kuluina. |                                    |                                    |                                  |                                  |
| <b>PALKKIOT HALLITUKSEN JÄSENILLE</b>   |                                    |                                    |                                  |                                  |
|   | <b>2017<br/>euroa</b>              | <b>2016<br/>euroa</b>              | <b>2017<br/>euroa</b>            | <b>2016<br/>euroa</b>            |
| Palkkiot  | 163 870                            | 162 870                            | 163 870                          | 162 870                          |
| <b>PALKKIOT TILINTARKASTAJILLE</b>  |                                    |                                    |                                  |                                  |
|   | <b>2017<br/>euroa</b>              | <b>2016<br/>euroa</b>              | <b>2017<br/>euroa</b>            | <b>2016<br/>euroa</b>            |
| Tilintarkastuspalvelut (alv 0 %)  | 34 870                             | 21 570                             | 31 657                           | 18 531                           |
|   | <b>34 870</b>                      | <b>21 570</b>                      | <b>31 657</b>                    | <b>18 531</b>                    |
| <b>SIJOITUS- JA RAHOITUSTOIMINNAN TUOTOT JA KULUT</b>   |                                    |                                    |                                  |                                  |
|   | <b>KONSERNI<br/>2017<br/>euroa</b> | <b>KONSERNI<br/>2016<br/>euroa</b> | <b>LIITTO<br/>2017<br/>euroa</b> | <b>LIITTO<br/>2016<br/>euroa</b> |
| <b>TUOTOT</b>   |                                    |                                    |                                  |                                  |
| Osinkotuotot  | 4 412 175                          | 8 921 109                          | 4 412 175                        | 8 921 109                        |
| Korkotuotot   | 113 160                            | 741 352                            | 717 656                          | 741 350                          |
| Vuokratuotot  | 499 185                            | 468 421                            | 499 185                          | 468 421                          |
| Myyntivoitot  | 0                                  | 0                                  | 0                                | 0                                |
| Muut sijoitustuotot   | 5 778 272                          | 3 599 044                          | 2 348 219                        | 1 159 262                        |
|   | <b>10 802 792</b>                  | <b>13 729 925</b>                  | <b>7 977 234</b>                 | <b>11 290 142</b>                |
| Konsernin muut sijoitustuotot ryhmään on lisätty SKK lukemat  |                                    |                                    |                                  |                                  |
| <b>KULUT</b>  |                                    |                                    |                                  |                                  |
| Arvonalentumiset  | 227 066                            | -15 523                            | 227 066                          | -15 523                          |
| Korkokulut  | 31                                 | 15 050                             | 31                               | 120                              |
| Yhtiövastikkeet   | 214 227                            | 300 454                            | 214 227                          | 300 454                          |
| Korjauskulut  | 96 735                             | 172 910                            | 96 735                           | 172 910                          |
| Muut kulut  | 136 608                            | 100 798                            | 136 608                          | 35 669                           |
| Myyntitappiot   | 213 872                            | 94 421                             | 213 872                          | 94 421                           |
| Muut sijoitus- ja rah.kulut   | 1 149 991                          | 1 186 335                          | 55                               | 50                               |
| Verot   | 400 126                            | 300 486                            | 106 022                          | 65 129                           |
|   | <b>2 438 656</b>                   | <b>2 154 930</b>                   | <b>994 616</b>                   | <b>653 229</b>                   |
| Konsernin muut sijoitus- ja rah.kulut ryhmään on lisätty SKK lukemat  |                                    |                                    |                                  |                                  |
| <b>Sijoitus- ja rahoitustoiminta yhteensä</b>   | <b>8 364 137</b>                   | <b>11 574 995</b>                  | <b>6 982 618</b>                 | <b>10 636 913</b>                |



# Henkilökuntaluettelo

Liitolla oli vuoden 2016 lopussa 92 työntekijää, joista 3+1 määräaikaista tuntityöntekijää. Henkilöstö jakaantui seuraavasti: toimitsijoita oli 64 ja toimistotyöntekijöitä 28, keskustoimistolla 37 ja alueilla 55.

## HENKILÖKUNTALUETTELO

### Keskustoimisto

Matti Harjuniemi, puheenjohtaja  
Elsa Mäki, puheenjohtajan assistentti

### Edunvalvontaosasto

Kyösti Suokas, varapuheenjohtaja  
Maarit Kortelampi, varapuheenjohtajan assistentti

### Järjestötiimi

Jukka Asikainen, järjestöpäällikkö

### Koulutustiimi

Juhani Lohikoski, koulutuspäällikkö  
Sara Putaansuu, koulutussihteeri

### Rakennustiimi

Markus Ainasoja, työehtotoimitsija, henkilöstöpäällikkö  
Jarmo Järvinen, työehtotoimitsija  
Kari Lamberg, työehtotoimitsija

### Talotekniikka- ja rakennustuote tiimi

Juha Färm, työehtotoimitsija  
Kimmo Palonen, neuvottelupäällikkö

### Maa- ja vesi, asfaltti- ja vedeneritystiimi

Lauri Haikola, työehtotoimitsija  
Matti Korhonen, työehtotoimitsija

### Sosiaali- ja työsuojelutiimi

Tapio Jääskeläinen, työsuojelusihteeri  
Tiina Nurmi-Kokko, sosiaalisihteeri  
Nelli Onikki, tuntityöntekijä

### Oikeustiimi

Jyrki Ojanen, vastaava lakimies  
Anna Fingerroos, lakiasiain sihteeri  
Timo Kollin, lakimies  
Päivi Niemi, lakimies  
Mia Sinda, lakimies  
Katja Syrjänen, lakimies

### Kansainväliset asiat

Nina Kreutzman, kv-sihteeri

### Tiedotustiimi

Jukka Nissinen, päätoimittaja  
Soile Ahremaa-Luttinen, toimituksen assistentti  
Johanna Hellsten, toimittaja  
Eeva Pulkkinen, tiedottaja/toimitussihteeri

### Talousoasasto

Mikko Grönqvist, talouspäällikkö  
Auli Karjalainen, kirjanpitäjä  
Airi Kuitunen, kokousemäntä  
Sanna Kuronen, kirjanpitäjä  
Kirsi Pulkkinen, jäsenrekisterin hoitaja  
Marko Rätty, järjestelmäasiantuntija  
Tajja Stranden-Staskiewicz, jäsenrekisterinhoitaja  
Riitta Tenhovuori, jäsenrekisterinhoitaja  
Carita Vuorenmaa, toimistonhoitaja

## ALUETOIMISTOJEN HENKILÖSTÖ

### Eteläinen toiminta-alue

#### Uudenmaan aluetoimisto Helsinki

Vilppu Oikarinen, toiminta-aluepäällikkö  
Urmet Aru, toimitsija  
Johanna Elonen, toimitsija  
Kari Koivunurmi, toimitsija  
Jari Lindqvist, toimitsija (31.08. saakka)  
Sanna Lindqvist, toimistotyöntekijä  
Toni Malmström, toimitsija (01.12. lähtien)  
Jarmo Martikainen, toimitsija  
Valeri Niemenmaa, toimitsija  
Sini Partinen, nuorisoprojekti (ma 31.12.2017 saakka)  
Salla Rosenqvist, toimistonhoitaja  
Niko Räsänen, toimitsija  
Kai Tuomi, toimitsija

#### Lahti

Keijo Ilo (31.08. saakka)  
Lindqvist Jari (01.09 lähtien)

### Läntinen toiminta-alue

#### Hämeen aluetoimisto, Tampere

Jukka Lindgren, aluepäällikkö  
Minna Almgren, jäsenrekisterin tiimivastaava (01.06. kassan puolelta)  
Bo Berglov, toimitsija  
Tuula Hyötynen, jäsenpalvelupäällikkö (01.11. lähtien)  
Jani Kiansten, toimitsija  
Janne Mäenpää, jäsenasiainhoitaja (31.05. saakka)  
Mika Saarinen, toimitsija





#### **Hämeenlinna**

Keijo Ilo (01.09. lähtien)

Jari Kostiainen, toimitsija (04.06. saakka)

#### **Satakunnan aluetoimisto, Pori**

Ismo Mansikka, toiminta-aluepäällikkö

Kirsi Céder-Kallio, toimistonhoitaja

Tarmo Keränen, toimitsija

Jari Kostiainen, toimitsija (05.06. lähtien)

#### **Turun aluetoimisto**

Jouni Ruotsalainen, toiminta-aluepäällikkö

Anu Holm, toimistotyöntekijä

Mikko Lindstedt, toimitsija

Juha Valonen, toimitsija

#### **Itäinen toiminta-alue**

##### **Joensuu**

Martti Juntunen, toimitsija (eläke 31.12.)

Matti Leinonen, toimitsija

##### **Jyväskylä**

Riikka Antinaho, palveluneuvoja (01.02. lähtien)

Ida Kuikka, nuorisoprojekti (ma)

Ville Lamberg, toimitsija

Raimo Pohjola, toimitsija (eläke 01.08.)

Mika Tourunen, toimitsija

##### **Kuopio**

Marko Niskanen, toiminta-aluepäällikkö

Kimmo Hirvonen, toimitsija

Marko Huttunen, toimitsija

Suvi Poikolainen, toimistonhoitaja

#### **Mikkeli**

Merja Leinonen, etuuskäsittelijä

#### **Kouvola**

Kari Lapatto, aluepäällikkö (eläke 01.08.)

Jarkko Harjumaaskola, toimitsija (01.12. lähtien)

Petri Hiltunen, toimitsija

Paula Lipiäinen, toimistonhoitaja

#### **Pohjoinen toiminta-alue**

##### **Oulun aluetoimisto**

Kirsti Haapasalo, toimistonhoitaja

Pirkko Kiviniemi, jäsenrekisterinhoitaja

Seppo Lopakka, toimitsija

Esa Niskanen, toimitsija

Niko Seppänen, nuorisoprojekti (ma)

##### **Lapin aluetoimisto, Kemi**

Ilpo Hiltula, toimitsija

##### **Rovaniemi**

Jarmo Alatarvas, toimitsija

Virpi Pasanen, etuuskäsittelijä

##### **Kajaani**

Juha Kauppinen, toiminta-aluepäällikkö

Birgit Bergström, toimistotyöntekijä (14.11. saakka)

Olli Seppänen, toimitsija

##### **Vaasa**

Jere Hyytinen, toimitsija

Pasi Penttilä, toimitsija

Sirpa Marttila, jäsenrekisterinhoitaja



## TYÖTÖMYYSKASSAN HENKILÖSTÖ

Kassalla oli vuoden 2017 lopussa 39 työntekijää, joista 2 määräaikaista. Henkilöstö jakaantui seuraavasti: toimitsijoita oli 1 ja toimistotyöntekijöitä 38, keskustoimistossa oli 8 työntekijää ja aluetoimistoissa 31.

### Keskustoimisto

Jan Peltonen, kassanjohtaja  
Marjukka Hilbert, toimistosihtööri  
Vuokko Hirvikoski, etuusvastaava  
Elina Johansson, tuntityöntekijä (20.01. saakka ma)  
Jere Ketola, etuusvastaava  
Maija Laaksonen, takaisinperintä (10.10. lähtien)  
Kati Lavikka, takaisinperintä (23.10. lähtien)  
Päivi Lyytinen, takaisinperintä  
Eeva-Liisa Puisto, toimistosihtööri (vanhempainvapaalla)  
Emily Strohm, takaisinperintä (29.09. saakka)

### Helsinki

Marjatta Järvinen, etuuskäsittelijä

### Jyväskylä

Kirsi Kolmonen, etuuskäsittelijä

### Tampere

Tarja Akkanen, etuuskäsittelijä  
Leila Haapamäki, etuuskäsittelijä  
Jenni Jokitie, etuuskäsittelijä  
Marjaana Jolkka, etuuskäsittelijä (30.11. saakka)  
Sanna Kempainen, etuuskäsittelijä  
Outi Keso, palvelupäällikkö (31.07 lähtien)  
Heli Kinnunen, etuuskäsittelijä  
Emmi Salmi, etuuskäsittelijä (osittainen hoitovapaa)  
Emmi Saarinen, etuuskäsittelijä  
Annika Sivula, etuuskäsittelijä

### Hämeenlinna

Minna Almgren, etuuskäsittelijä (liiton puolelle 31.05.)  
Sari Pakarinen, etuuskäsittelijä (14.08. saakka)

### Kuopion käsittelykeskus

Päivi Ruokolainen, palvelupäällikkö (eläke 01.10.)

### Etuuskäsittelijät

Anna-Mari Hannikainen  
Maija Harlamow  
Anne Heikkurinen  
Laura Hiltunen  
Pirjo Hotari  
Rauni Koikkalainen  
Ira Koivisto  
Jaana Kujapelto  
Hanna Kähkönen  
Maiju Pelkonen (ma 31.03. saakka)  
Maija-Liisa Pitkänen  
Riikka Pulkkinen  
Minna Ronkainen  
Nitta Ronkainen  
Päivi Ronkainen, ma  
Katri Snellman  
Tarja Toffer  
Riikka Torvinen  
Anni Virtanen

### Kemi

Johanna Ruohola

### Vaasa

Anja Harju



# Suhteet muihin järjestöihin

## LIITON EDUSTAJAT SAK:N ELIMISSÄ

**SAK ry  
hallitus**  
Matti Harjuniemi  
Kyösti Suokas, varaj.

**SAK ry  
työvaliokunta**  
Matti Harjuniemi

## Liiton edustajat SAK:n edustajistossa

**Varsinainen jäsen** Janne Gren  
1. varajäsen Juha Lappi  
2. varajäsen Sari Luopa

**Varsinainen jäsen** Hannu Glad  
1. varajäsen Ari Harlamow  
2. varajäsen Toni Anttila

**Varsinainen jäsen** Mikko Kotilainen  
1. varajäsen Jarkko Matikainen  
2. varajäsen Jukka Häyrinen

**Varsinainen jäsen** Jari Jääskeläinen  
1. varajäsen Jari Renlund  
2. varajäsen Timo Mikkonen

**Varsinainen jäsen** Harri Lahdenperä  
1. varajäsen Mika Kivioja  
2. varajäsen Timo Niemelä

**Varsinainen jäsen** Väinö Laine  
1. varajäsen Esko Huhtala  
2. varajäsen Timo Tuominen

**Varsinainen jäsen** Erkki Leppälä  
1. varajäsen Jorma Katajamäki  
2. varajäsen Risto Järvi

**Varsinainen jäsen** Titta Mansikkamäki  
1. varajäsen Mika Hast  
2. varajäsen Markku Roine

**Varsinainen jäsen** Arto Moilanen  
1. varajäsen Antti Uusimaa  
2. varajäsen Harri Anttila

**Varsinainen jäsen** Antti Sirppiniemi  
1. varajäsen Ari Hanttu  
2. varajäsen Juha Mahalakoivu

## Hanke- ja asiantuntijatyöryhmät

- sopimusvastaavat  
Kimmo Palonen
- juristit  
Jyrki Ojanen
- sosiaalipoliittiset asiantuntijat  
Tiina Nurmi-Kokko
- kansainväliset asiantuntijat  
Nina Kreutzman
- työsuojeluvastaavat  
Tapio Jääskeläinen
- koulutuspoliittiset asiantuntijat  
Juhani Lohikoski
- ay-koulutusasiantuntijat  
Juhani Lohikoski
- maahanmuuttopoliittinen verkosto  
Nina Kreutzman
- viestintävastaavat  
Heikki Korhonen
- järjestöasiantuntijat  
Jukka Asikainen
- ruotsinkielisen toiminnan verkosto  
Tiina Nurmi-Kokko
- talous- ja henkilöstövastaavat  
Mikko Grönqvist
- mahdollisuuksien aika -hanke  
Juhani Lohikoski  
Tiina Nurmi-Kokko
- sopimussyhteiskunnan vahvistaminen -hanke  
Matti Harjuniemi
- yhteiskuntavaikuttamisen vahvistaminen -hanke  
Heikki Korhonen
- järjestämiskeskus  
Jukka Asikainen





- tasa-arvovastaavat  
Nina Kreutzman  
Johanna Elonen (26.09. lähtien)
- työelämän kehittäjät  
Matti Harjuniemi
- työttömyyskassojen johtajat  
Jan Peltonen
- talous-, elinkeino- ja ilmastoasiantuntijat  
Matti Harjuniemi
- valtionomistajaohjausta seuraavan ja siihen liittyvien kantojen valmistelu  
Matti Harjuniemi

**SASK ry**  
hallituksen jäsen  
Nina Kreutzman

**Työttömien ay-jäsenten tukiyhdistys TATSI ry**  
hallitus  
Tiina Nurmi-Kokko

## Liiton edustajat eri järjestöissä ja yhteisöissä

**Forssan AKK**  
nosturialan koulutuksen ohjausryhmä  
Matti Korhonen

**Keskinäinen Eläkevakuutusyhtiö Etera**  
hallitus  
Kyösti Suokas

hallintoneuvosto  
Markus Ainasoja

eläkeasiain neuvottelukunta  
Tiina Nurmi-Kokko

**Keskinäinen Eläkevakuutusyhtiö Ilmarinen**  
hallintoneuvosto  
Matti Harjuniemi

**Kiinteistö Oy Siltaaarenkatu 4**  
hallitus  
Mikko Grönqvist pj.  
Jukka Asikainen

**Kiljavan opiston ammatillinen neuvottelukunta**  
Kari Lamberg  
Juhani Lohikoski

**Koulutusrahasto**  
hallitus  
Jukka Asikainen

**Maanrakennusalan neuvottelukunta MANK ry**  
Matti Korhonen (4.4. alk.)  
Lauri Haikola (21.4. asti jäsen, 4.4 alk. varajäsen)  
Matti Harjuniemi (4.4. asti varajäsen)

hallitus  
Matti Korhonen  
**Märkätilä-asettajien henkilöstösertifiointitoimikunta**  
Jarmo Järvinen

**Opetusministeriön alaisissa koulutustoimikunnissa edustukset:**  
Rakennusalan koulutustoimikunta  
Markus Ainasoja vpj

**Palkansaajalehdet PALE**  
Johanna Hellsten pj.

**Palkansaajien tutkimuslaitoksen kannatusyhdistys**  
edustajisto  
Matti Harjuniemi  
Kyösti Suokas varaj.

**Rakennus-, kiinteistö- ja ympäristöalan Finedu-säätiö**  
valtuuskunta  
Matti Harjuniemi

hallitus  
Kyösti Suokas

**Rakennusaineteollisuuden työalatoimikunta**  
Juha Färm

**Rakennustietosäätiö RTS**  
edustajisto  
Kari Lamberg  
Matti Harjuniemi (varaj.)

**Ratu työryhmä**  
Kari Lamberg

**Sosiaali- ja terveysministeriö panostajakoulutuslautakunta**  
Matti Korhonen  
Tapio Jääskeläinen varaj.

**Suomen Kiinteistökehitys SKK Oy**  
hallitus  
Matti Harjuniemi  
Mikko Grönqvist  
Jarmo Matinlassi  
Kyösti Suokas

**Suomen Pelastusalan Keskusjärjestö SPEK ry**  
tieturvatoimikunta  
Matti Korhonen

tulityötoimikunta  
Timo Karttunen

**Teollisuuden palkansaajat yhteistoimintaryhmä (EWC kysymykset)**  
Nina Kreutzman

**Työterveyden edistämisyhdistys (Tey ry)**  
hallitus  
Tiina Nurmi-Kokko

### **Työttömyyskassojen tukikassa**

hallitus  
Jan Peltonen  
edustajisto  
Jere Ketola

### **Työttömyyskassojen tukisäätiö**

hallitus  
Mikko Grönqvist

valtuusto  
Jere Ketola

### **Työttömyyskassojen Yhteisjärjestö**

hallitus, ohjetyöryhmä  
Jan Peltonen

### **Työturvallisuuskeskus**

teollisuusryhmä  
Tapio Jääskeläinen  
rakennus- ja putkijohtoalan ja  
Rakennustuoteteollisuuden työalatoimikunta  
Lauri Haikola

### **Verotuksenoikaislautakunta**

5. jaosto  
Jukka Asikainen

### **VVO-yhtymä Oyj,**

**27.03. lähtien Kojamo Oyj**  
hallitus ja tarkastusvaliokunta  
Matti Harjuniemi

### **Y-Säätiö**

hallitus, pj  
Matti Harjuniemi

### **Yhteiskunnallinen arkistosäätiö (Kansan Arkisto)**

valtuuskunta  
Matti Harjuniemi

## **Opetushallituksen asettamissa tutkintotoimikunnissa edustajat**

### **Talonrakennusalan tutkintotoimikunta**

Jarmo Järvinen  
Mika Kivioja

### **Maarakennus- ja kivialan tutkintotoimikunta**

Matti Korhonen (pj)  
Leo Surakka  
Olli Seppänen (17.10. asti)  
Lassi Kirjavainen (17.10. alk. asiantuntijajäsen)

### **Rakennustuotealan tutkintotoimikunta**

Tommi Rönö

### **Sukellusalan tutkintotoimikunta**

Juha Färm (pj)

### **Rakennuspeltisepäntöön ja teknisen eristyksen tutkintotoimikunta**

Jussi Malinen

### **Pintakäsittelyalan tutkintotoimikunta**

Kari Koivunurmi

### **Restaurointialan tutkintotoimikunta**

Markus Ainasoja pj.

### **Talotekniikan ja LVI-asennuksen tutkintotoimikunta**

Kimmo Palonen  
Timo Mikkonen

## **Liiton toimitsijat kansainvälisissä järjestöissä**

### **Rakennus- ja puutyöläisten kansainvälinen liitto BWI**

maailmanneuvoston jäsen  
Matti Harjuniemi

### **BWI:n aluekomitea Eurooppa**

Kyösti Suokas

### **Euroopan Rakennus- ja Puutyöväen Federaatio**

**EFBWW**  
hallitus  
Matti Harjuniemi

rakennuskomitea

Kyösti Suokas  
Nina Kreutzman

työympäristöasiantuntija

Tiina Nurmi-Kokko

### **Pohjoismainen Rakennus- ja Puutyöväen Federaatio**

**NBTF**  
hallitus  
Matti Harjuniemi

työympäristöverkosto

Tiina Nurmi-Kokko

### **Pohjola-Norden AY-toimikunta (1.7. alk.)**

Nina Kreutzman



# Rakennusalan työttömyyskassa

## Toimintavuosi 2017

### YLEISTÄ KEHITYKSESTÄ

Kaikkien työttömyyskassojen etuusmenot olivat vuonna 2017 yhteensä 2,32 miljardia euroa (edellisenä vuonna 2,71 miljardia euroa), mikä on 14,3 % vähemmän kuin vuonna 2016. Työttömyyskassat maksoivat etuusmenoja yhteensä 36,4 miljoonalta päivältä (vuosi 2016 yhteensä 41,3 miljoonalta päivältä).

Rakennusalan ammattilaisten työttömyys oli edellisten vuosien tapaan koko maan työttömyyslukuja korkeammalla tasolla. Tilastokeskuksen mukaan koko maan työttömyysaste oli vuonna 2017 keskimäärin 8,6 % (vuonna 2016 työttömyysaste oli 8,8 prosenttia). Rakennusalan työttömyyskassan koko vuoden 2017 työttömyysaste 13,5 % (vuosi 2016 työttömyysaste 15,9 %).

Vuotuinen kausivaihtelu näkyi edellisten vuosien tavoin päivärahansaajien määrässä. Eniten päivärahan saajia oli vuonna 2017 maaliskuussa 10 387 jäsentä (vuonna 2016 helmikuussa 12 523 jäsentä) ja alhaisin saajien määrä oli elokuu, jolloin päivärahaa maksettiin 4 912 jäsenelle (vuonna 2016 syyskuu 6 157 jäsentä). Asiamiespiirien väliset erot jäsenemme työttömyydessä olivat merkittäviä: maaliskuussa 2017 korkein työttömyysaste 30,5 % Kainuussa ja alhaisin työttömyysaste 6,8 % oli elokuussa Uudenmaan asiamiespiirissä.

Työttömyyskassan maksamien etuuksien yhteismäärä oli vuonna 2017 126 049 345,27 euroa. Maksatus laski vuoteen 2016 verrattuna 35,2 miljoona euroa. Hallintokulut laskivat toimintavuonna edelliseen vuoteen verrattuna 32,2 prosenttia. Sijoitustoiminnan tuotot olivat vuonna 2017 0,9 miljoona euroa. Jäsenmaksutuottoja kertyi toimintavuonna 8 501 543,17 euroa.

Jäsenmaksurasituksen perusteella jaettavaa tasausrahaa työttömyyskassa sai 3 202 546,00 euroa, mikä on 772 292,00 euroa vähemmän kuin edellisenä vuonna. Lisäksi työttömyyskassa sai Työttömyyskassojen Tukisäätiön myöntämää avustusta 120 000 euroa.

### SÄÄDÖSMUUTOKSIA 2017

Vuoden 2017 työttömyysturvaan kohdistuneet lakimuutokset koskivat lähinnä päivärahan enimmäisaikaa ja tason heikennyksiä. Uutena etuutena tuli liikkuvuusavustus.

### Päivärahan määrä ja kesto

Ansiöpäivärahan suuruus laski vuonna 2017 kansaneläkeindeksin tarkistuksen seurauksena. Vuonna 2017 peruspäivärahan taso oli 32,40 € (32,68 € vuonna 2016). Muutos vaikutti kaikkiin ansiöpäivärahan saajiin.

Pitkän työuran korotusosa poistui kokonaisuudessaan. Vanhat aiemmin syntyneet K90/K100/K150 -oikeudet voitiin maksaa täyteen kuitenkin niin, että kaikki pitkään työhistoriaan perustuvat korotusosat päättyivät viimeistään 30.6.2017. Kaikkien korotusosien taso laski aiemmasta.

Kulukorvausta ei enää myönnetty omaehtoiseen opiskeluun niille, joiden koulutus alkoi 1.1.2017 lukien.

Omavastuu-aika palasi 2017 alussa seitsemään työttömään päivään. Lakimuutoksen jälkeen päivärahaa maksetaan:

- 500 päivää, jos enimmäisajan maksaminen on alkanut 2016 puolella tai jos jäsen on yli 58 v. ja omaa viiden vuoden työhistorian viimeisten 20 vuoden ajalta
- 400 päivää, jos enimmäisaika alkaa 1.1.2017 lukien ja jäsenellä on työhistoriaa yli 3 vuotta
- 300 päivää, jos enimmäisaika alkaa 1.1.2017 lukien ja jäsenellä on työhistoriaa tasan 3 vuotta tai alle

### Liikkuvuusavustus

Työttömän, joka vastaanottaa vähintään 2 kuukautta kestävästä työstä, voi saada liikkuvuusavustusta. Tarkoituksena on kannustaa ottamaan töitä vastaan kauempaa.

Liikkuvuusavustus on peruspäivärahan suuruinen etuus, jota voidaan maksaa korkeintaan 60 päivän ajalta.

### Muita muutoksia

TE-toimisto alkoi järjestää työttömille määräaikaishaastatteluja 3 kuukauden välein tarkoituksena lyhentää työttömyysjaksoja. Rekrytointikokeilu tuli uutena toimena. Eläkeuudistuksen myötä tuli uusi eläkevaihtoehto, työraeläke, ja osittainen varhennettu vanhuuseläke korvasi entisen osa-aikaeläkkeen. Kassan antamiin päätöksiin tuli selkeämmät päätöstekstit, jotka avaaivat päivärahan laskennan perustaa.

### KASSAN TOIMINTA

Päiväraha-hakemusten ja muita etuuksia koskevien hakemusten käsittely tapahtui hajautetusti kassan asiamiespiirien toimistoissa ja Kuopion käsittelykeskuksessa. Jäsenten neuvonta hoidettiin asiamiespiirien toimistojen palvelupisteissä ja valtakunnallisen puhelinpalvelun kautta. Rakennusalan työttömyyskassassa otettiin käyttöön syksyllä 2017 jatkuva puhelinpalvelun laadun seuranta sekä puheluiden tallennus.

Asiamiespiirien toimistoissa tapahtuvaa käsittelytyötä ohjattiin ja valvottiin työttömyyskassan palvelupäällikön ja kassanjohtajan toimesta. Ratkaisukäytännön lainmukaisuudesta vastasi työttömyyskassan johtaja yhdessä etuusvastaavien kanssa. Keskustoimistosta käsin hoidettiin lisäksi takaisinperintöjä ja valituksia koskevat asiat sekä etuuksien hakemisesta ilmenneisiin väärinkäytöksiin liittyvät asiat.

Työttömyyskassan kotipaikkakunta on Helsinki ja keskus-toimiston osoite Siltasaarenkatu 4.

Hakemusten käsittelyn tehostamiseksi ja ratkaisukäytännön yhdenmukaisuuden vahvistamiseksi kassassa luovuttiin suu-



rilta osin henkilökohtaisista työjonoista ja siirryttiin yhteisiin työjonoihin. Sekä etuuskäsittelyn että asiakaspalvelun palveluprosessit mallinnettiin ja koulutettiin etuuskäsittelijöille. Samassa yhteydessä etuuskäsittelyn pelisäännöt päivitettiin.

Kassan talouteen, hallintoon ja kirjanpitoon liittyvää tarkastusta suoritti tilintarkastusyhteisö KPMG Oy Ab.

Etuushakemusten käsittelyssä tavoitteena oli, että jatkohakemukset käsitellään tasaista ennalta arvioitavissa olevaa rytmia noudattaen ja että alkavat hakemukset saadaan käsittelyyn viimeistään 15 päivän kuluessa niiden vireille tulosta. Kassan läpimenoajat olivat kaikkien päätösten osalta 13,6 päivää, joka oli 0,3 päivää yli kaikkien kassojen keskiarvon.

Tiedottaminen jäsenille työttömyysturvan säännöksistä hoidettiin pääasiallisesti Rakentaja-lehden ja kassan verkkosivujen kautta. Lisäksi työttömyyskassa jakoi "Työttömyyskassojen etuusopas 2017" esitelehden, jossa selvitettiin etuussäännöksiä. Esitettä postitettiin kaikille uusille jäsenille sekä levitettiin asiamiespiirien toimistoista käsin muille jäsenille ja kassan asiamiehinhä toimineille.

Työttömyyskassa ei itse suorittanut tutkimustoimintaa vuonna 2017. Talouden- ja rakentamiseen liittyvää tutkimustoimintaa seurattiin aktiivisesti. Kehitystoiminta tapahtui kassan osalta maksatusjärjestelmän toimittajan kanssa kehitystyöryhmissä. Kehitystyö painottui maksatusjärjestelmän kehittämiseen.

## ANNETUT PÄÄTÖKSET

Työttömyyspäivärahopäätöksiä annettiin yhteensä 40 939 kappaletta, joista päätöksiä ansiopäivärahoista työttömyysajalta oli 39 699 ja päätöksiä ansiopäivärahoista aktiivitoimienpiteiden ajalta oli 2 765.

Työttömyyspäivärahojen takaisinperintää koskevia ratkaisuja tehtiin yhteensä 830 tapauksen kohdalla. Niistä uusia takaisinperintäsaatavia syntyi noin 1 602 911,03 euroa. Takaisinperintäsaatavia perittiin kertomusvuonna noin 1 161 944,83 euroa.

Työttömyyspäivärahoja koskevia väärinkäytöstapauksia kirjattiin yhteensä 134, niistä 7 johti tutkintapyyntöön tekemiseen. Työttömyyskassasta erotettiin väärinkäytösten vuoksi 4 jäsentä, 39 jäsenelle annettiin varoitus ja 55 jäsenelle huomautus. Näistä tapauksista osa oli havaittu jo edellisen vuoden puolella. Valtaosa väärinkäytöstapauksista perustui työssäoloajalta päivärahan hakemiseen, useimmissa tapauksissa päällekkäisyys rajoittui muutama päivään.

Valittamalla muutosta kassan antamiin päätöksiin haettiin työttömyysturvan muutoksenhakulautakunnalta 128 päätöksen ja vakuutusosikeudelta 32 tapauksen osalta. Valitukset kohdistuivat edellisvuosien tapaan suurelta osin työvoimapolitiittisen perustein tehtyihin hylkäyspäätöksiin. Rakennusalan työttömyyskassan valitusasioiden käsittely on ollut koko toimintavuoden 2017 aikana lain asettamien määräaikojen puitteissa.



## MAKSETUT ETUUDET

### Työttömyyspäivärahat

Kertomusvuonna maksettiin työttömyyspäivärahana ja vuorottelukorvauksina etuuksia 16 447 kassan jäsenelle. Ansiopäivärahana, koulutusajan ansiopäivärahana ja päivärahojen korotusosina sekä ylläpitokorvauksina etuisuuksia maksettiin 126 049 345,27 euroa. Heistä lomautusajalta päivärahaa saaneita oli 6 777.

Lomautusajalta päivärahaa maksettiin 34 386 371,10 euroa. Lisäpäiviltä päivärahaa maksettiin 1 172 jäsenelle yhteensä 14 203 409,18 euroa.

Koulutusajan ansiopäivärahaa maksettiin 6 691 022,76 euroa.

Etuuspäiviä, joilta päivärahaa maksettiin, kertyi yhteensä 1 724 336 päivää, niistä lomautuspäiviä oli 436 064. Kassan maksamien päivärahapäivien määrä laski edellisestä vuodesta 466 108 päivällä.

Keskimääräinen päiväraha oli 72,50 euroa. Keskimääräinen korvattava aika edunsaajaa kohti oli 105 päivää, vuonna 2016 vastaava luku oli 111 päivää. Keskimääräinen korvattava aika suhteutettuna työttömyyskassan jäsenmäärään oli 35 päivää, vuonna 2016 vastaava luku oli 42 ja vuonna 2015 47. Työttömyyspäivärahaa sai kassan kautta 33,6 prosenttia jäsenistä, vuonna 2016 luku oli 37 prosenttia.

### Vuorottelukorvaukset

Vuorottelukorvauksia maksettiin 20 henkilölle 1 527 päivältä 88 714,19 euroa. Vuorottelukorvausta saaneiden määrä väheni 15 henkilöllä edellisestä vuodesta.

## TYÖTTÖMYYSKASSAN JÄSENET

Työttömyyskassan jäsenmäärä oli vuoden lopussa 48 502 jäsentä. Vähennystä edelliseen vuoteen oli 4 692 jäsentä. Naisien osuus jäsenmäärästä oli noin 7 prosenttia.

### Työttömyyskassan jäsenmaksu

Työttömyyskassan jäsenmaksu oli kertomusvuonna 0,60 prosenttia ennakonpidätyksen alaisesta palkasta. Jäsenmaksu peritään myös kassan maksamasta työttömyyspäivärahasta ja muista kassan maksettaviksi säädetyistä etuuksista.

### Asiamiespiirit

Paikallisosastoja, joissa hoidettiin työttömyyskassan asiamiesten tehtäviä, oli kertomusvuoden päättyessä 242. Kassan asiamiespiirejä oli 11 ja asiamiespiirien toimistoja 16.

## KASSAN TALOUS

Kassan talous kehittyi myönteisesti kertomusvuoden aikana. Työttömyyskassan tasoitusrahasto oli vuoden 2017 ylijäämän siirtämisen jälkeen 31 010 255,04 euroa. Kertomusvuodelta ylijäämää syntyi 2 664 421,04 euroa.

Työttömyyskassan varat ovat olleet sijoitettuna sijoitusrahastojen rahasto-osuuksiin, kiinteistösijoituksiin, osakkeisiin ja pankkien talletustileille. Tuottoja sijoitustoiminnasta kirjattiin tilinpäätökseen 882 373,66 euroa.

Rakennusalan työttömyyskassan omapääoma on 308,80 prosenttia kassan omalla vastuulla olevista korvauskuluista ja hallintokuluista.

### Tilikauden ylijäämä

Työttömyyskassan hallitus esittää, että ylijäämä 2 664 421,04 euroa siirretään työttömyyskassan tasoitusrahastoon.

## TULEVAISUUDEN NÄKYMÄT

Ansiopäivärahan saajana vuoden 2018 tammikuussa oli 7123 jäsentä, joka on 2199 jäsentä vähemmän työttömänä kuin tammikuussa 2017. Rakennusalan työttömyys on laskenut vuoden 2017 aikana ja positiivinen suhdanne jatkuu vuonna 2018. Kassa odottaa vuoden 2018 etuusmenojen hieman laskevan vuoden 2017 tasosta.

## KASSAN HALLINTO

### Kassan valtuusto

23. edustajiston kokouksen valitsemina kassan valtuuston puheenjohtajina ja jäseninä ovat edustajiston kokouksen jälkeen olleet seuraavat henkilöt:

|                            |                         |
|----------------------------|-------------------------|
| <b>puheenjohtaja</b>       | Jari Renlund            |
| <b>I varapuheenjohtaja</b> | Mika Kivioja            |
| <b>Varsinainen jäsen</b>   | <b>Varajäsen</b>        |
| Honkanen Teemu             | Heinonen Tuomo          |
| Jürgenson Helmut           | Adorf Martin            |
| Karhu Esko                 | Ihanus Matti            |
| Keino Jukka                | Jurmu Kari              |
| Kivisaari Manu             | Mäkimartti Auli Hannele |
| Lindblom Susan             | Löfberg Ari-Pekka       |
| Myllymäki Kai              | Raunio Jorma            |
| Tommila Niina              |                         |
| Turkulainen Susanna        | Auer Aleksi             |
| Pajunen Ari                | Vankka Kalle            |
| Maukonen Arttu             |                         |
| Kannusmäki Jouko           | Kivimäki Ilkka          |
| Kantola Tapani             | Ahola Laura             |
| Luopa Sari                 | Ohtonen Taisto          |
| Mäkinen Satu               | Knuuttila Jori          |
| Partinen Suvi              | Kaunisto Jarmo          |
| Salminen Jani              | Syhlman Mikko           |
| Syrjänen Tapani            | Helenius Janne          |
| Ahvenainen Kari            | Rissanen Viljo          |
| Jokilinna Petra            | Rytkönen Niina          |
| Ollikainen Mikko           | Pietikäinen Tuomo       |
| Piitulainen Juha           | Vanninen Kari           |
| Rautiainen Janne           | Tuominen Antti          |
| Rouvinen Auvo              | Turunen Hannu           |
| Torvinen Pertti            | Surakka Leo             |
| Poola Veli-Matti           | Uitto Harri             |
| Saari Janne                | Haaparanta Antti        |
| Smedlund Lasse             | Järvi Risto             |
| Buuri Riku                 | Lajunen Marko           |
| Kettunen Reijo             | Perälä Leo              |
| Korhonen Kai               | Simola Niina            |

Pävelin Mika  
Airaksinen Pasi  
Koivula Arto  
Ek Sirpa (30.11.2017 asti)

Kolehmainen Mika  
Fagerdahl Timo  
Puhakka Kirsi-Marja  
Malmi Jari  
(varsinainen jäsen  
1.12.2017 alkaen)

Kosonen Lassi (31.7.2017 asti)

Haapanen Aki  
(varsinainen jäsen  
1.8.2017 alkaen)  
Walve Pasi  
Jääskeläinen Reijo  
Rönkkö Tommi

Pasanen Ossi  
Peltoniemi Teuvo  
Lindgren Seppo  
Toivanen Pinja  
Lipponen Jyrki  
Pikkuhookana Juha  
Vilen Petri  
Lehtelä Mikko  
Paasimaa Veli  
Saari Tuomo  
Tauriainen Jukka

Gullsten Tapani  
Kauppila Susanna  
Satta Antti  
Kiuttu Lauri  
Halkola Kari  
Saarilampi Tapio  
Puurunen Taisto

## Kassan hallitus

23. edustajiston kokouksen valitsemina kassan hallituksen puheenjohtajina ja jäseninä ovat edustajiston kokouksen jälkeen olleet seuraavat henkilöt:

**puheenjohtaja**  
**I varapuheenjohtaja**  
**II varapuheenjohtaja**

Matti Harjuniemi  
Kyösti Suokas  
Lassi Kirjavainen

**Varsinainen jäsen**

**Varajäsen**

Vikstedt Tea  
Rintala Markku  
Kuorttinen Ismo  
Roine Markku

Aro Timo  
Koski Ari

Kyllönen Tapio

## KASSAN KOKOUKSET

Työttömyyskassan valtuuston kevätkokous pidettiin 12.–13.5.2017. Työttömyyskassan hallituksen kokouksia kertomusvuoden aikana pidettiin 6. Pöytäkirjaan pykälämerkintöjä tuli 80.

Kassan hallitus on käsitellyt kassan sääntöihin, kassan talouteen, päivärahojen maksatukseen liittyviä kysymyksiä sekä kassan palvelujen kehittämistä. Hallitus on seurannut alan työllisyyskehitystä sekä työttömyysturvamenoja. Lisäksi kassan hallitus on käsitellyt kassan jäsenyyteen liittyviä kysymyksiä ja päivärahojen hakemisessa ilmenneitä väärinkäytötapauksia.

## TILINTARKASTAJAT

23. edustajiston kokouksen valitsemina tilintarkastajina ovat olleet edustajiston kokouksesta lukien Kai Salli, KHT ja tilintarkastusyhteisö KPMG Oy Ab ja varatilintarkastajana Heikki Ruosteenoja, KHT.

## KASSAN HENKILÖKUNTA

Kassanjohtajana on toiminut Jan Peltonen, määräaikaisena toimistosihteerinä on toiminut Marjukka Hilbert. Rakennusalan työttömyyskassan palvelupäällikkönä on toiminut Päivi Ruokolainen 30.7.2017 asti ja 31.7.2017 alkaen palvelupäällikkönä on toiminut Outi Keso.

Kassan järjestelmäasiantuntijana ja etuusvastaavana on toiminut Jere Ketola. Etuusvastaavana on toiminut Vuokko Hirvikoski. Kassan kirjanpitäjänä on toiminut Sanna Kuronen. Lisäksi takaisinperintätehtävissä keskustoimistossa oli vuoden lopussa 3 henkilöä. Omaa henkilökuntaa työttömyyskassalla oli 38 henkilöä.

Tämän lisäksi työttömyyskassa on ostanut palvelusopimuksessa sovitulla tavalla henkilöstöpalveluja liitolta siten, että yhteenlaskettu keskimääräinen henkilöstön määrä on vuoden aikana ollut 42,5 henkilöä.





# RAKENNUSALAN TYÖTÖMYYSKASSA

| TULOSLASKELMA  | 1.1.-31.12.2017 |                      | 1.1.-31.12.2016 |                      |
|--|-----------------|----------------------|-----------------|----------------------|
|  | euroa           |                      | euroa           |                      |
| <b>VAKUUSTOIMINTA</b>                                |                 |                      |                 |                      |
| <b>TUOTOT</b>  |                 |                      |                 |                      |
| <b>VAKUUTUSMAKSUTUOTOT</b>                           |                 |                      |                 |                      |
| Jäsenmaksut  |                 | 8 501 543,17         |                 | 9 031 180,69         |
| <b>VAKUUTUSMAKSUTOIMINNAN MUUT TUOTOT</b>            |                 |                      |                 |                      |
| STM:n osuus hallintokuluihin                         | 457 598,36      |                      | 582 144,82      |                      |
| TVR:n osuus hallintokuluihin                         | 539 778,36      |                      | 691 290,82      |                      |
| Muut vakuustoitinnon tuotot                          | 0,00            | 997 376,72           | 0,00            | 1 273 435,64         |
| <b>Tuotot yhteensä</b>                               |                 | <b>9 498 919,89</b>  |                 | <b>10 304 616,33</b> |
| <b>KORVAUSKULUT</b>                                  |                 |                      |                 |                      |
| Maksetut korvaukset                                  |                 |                      |                 |                      |
| Ansiöpäivärahat                                      | -119 123 624,64 |                      |                 | -152 106 604,88      |
| Kulukorvaukset                                       | -109 449,00     |                      |                 | -126 828,00          |
| Yrittäjien ansiöpäivärahat                           | -32 286,32      |                      |                 | -27 112,82           |
| Yrittäjien kulukorvaukset                            | 0,00            |                      |                 | -90,00               |
| Vuorottelukorvaukset                                 | -88 714,19      |                      |                 | -204 716,74          |
| Koulutusajan ansiöpäivärahat                         | -6 095 407,08   |                      |                 | -7 848 419,15        |
| Koulutusajan kulukorvaukset                          | -595 615,68     |                      |                 | -946 215,72          |
| Yrittäjien koulutusajan ansiöpäivärahat              | -3 618,36       |                      |                 | -14 162,01           |
| Yrittäjien koulutusajan kulukorvaukset               | -630,00         |                      |                 | -1 548,00            |
|  |                 | -126 049 345,27      |                 | -161 275 697,32      |
| Muiden osuudet korvauksista                          |                 |                      |                 |                      |
| Sosiaali- ja terveysministeriö                       | 35 031 314,88   |                      |                 | 44 351 074,49        |
| Työttömyysvakuutusrahasto                            | 84 163 473,75   |                      |                 | 108 208 087,60       |
| Yrittäjäkassan osuus yritt. jälkisuojetuks.          | 11 300,67       | 119 206 089,30       | 12 488,59       | 152 571 650,68       |
| Korvausvastuun muutos                                |                 | 117 492,64           |                 | 86 052,83            |
| <b>Korvauskulut yhteensä</b>                         |                 | <b>-6 725 763,33</b> |                 | <b>-8 617 993,81</b> |
| <b>HALLINTOKULUT</b>                                 |                 |                      |                 |                      |
| Henkilöstökulut                                      | -2 127 791,72   |                      |                 | -2 012 349,69        |
| Tarkastusmaksukulut                                  | -52 013,47      |                      |                 | -44 446,31           |
| Jäsenmaksukulut                                      | -19 717,72      |                      |                 | -23 399,99           |
| Muut hallintokulut                                   | -2 114 132,27   | -4 313 655,18        | -2 336 497,81   | -4 416 693,80        |
| <b>Vakuustoitinnon tuotto-/kulujäämä</b>             |                 | <b>-1 540 498,62</b> |                 | <b>-2 730 071,28</b> |
| <b>SIIJOITUS- JA RAHOITUSTOIMINTA</b>                |                 |                      |                 |                      |
| Tuotot osakkeista ja osuuksista                      | 35 414,64       |                      |                 | 182 194,33           |
| Korkotuotot pysyvien vastaavien sij.                 | 335 520,25      |                      |                 | 324 259,76           |
| Muut korkotuotot                                     | 647,17          |                      |                 | 932,60               |
| Vuokratuotot   | 139 712,00      |                      |                 | 138 924,98           |
| Muut sijoitus- ja rahoitustuotot                     | 422 401,99      |                      |                 | 416 526,79           |
| Arvon alentumisten palautukset                       | 17 544,68       |                      |                 | 21 138,69            |
| Arvon alentumiset pysyvien vastaavien sij.           | 0,00            |                      |                 | 0,00                 |
| Arvon alentumiset rahoitusarvopapereista             | -35 330,74      |                      |                 | -17 544,68           |
| Korkokulut   | -7 908,47       |                      |                 | -7 853,38            |
| Muut rahoitus- ja sijoituskulut                      | -25 627,86      | 882 373,66           | -119 032,48     | 939 546,61           |
| <b>Tuotto-/kulujäämä</b>                             |                 | <b>-658 124,96</b>   |                 | <b>-1 790 524,67</b> |
| <b>MUUT TUOTOT JA KULUT</b>                          |                 |                      |                 |                      |
| Työttömyyskassojen tukisäätiön avustus               |                 | 120 000,00           |                 | 120 000,00           |
| Jäsenmaksun tasaus                                   |                 | 3 202 546,00         |                 | 3 974 838,00         |
| <b>TILIKAUDEN TULOS</b>                              |                 | <b>2 664 421,04</b>  |                 | <b>2 304 313,33</b>  |
| <b>TILINPÄÄTÖSSIIROT</b>                             |                 |                      |                 |                      |
| Vapaaehtoisten varausten lisäys (-) tai vähennys (+) |                 | 0,00                 |                 | 0,00                 |
| <b>TILIKAUDEN YLIJÄÄMÄ (ALIJÄÄMÄ)</b>                |                 | <b>2 664 421,04</b>  |                 | <b>2 304 313,33</b>  |

| TASE                                |                      | 31.12.2017<br>euroa  |                      | 31.12.2016<br>euroa  |
|-------------------------------------|----------------------|----------------------|----------------------|----------------------|
| <b>VASTAAVAA</b>                    |                      |                      |                      |                      |
| <b>PYSYVÄT VASTAAVAT</b>            |                      |                      |                      |                      |
| Aineelliset hyödykkeet              |                      |                      |                      |                      |
| Maa- ja vesialueet                  |                      | 240 174,49           |                      | 298 598,16           |
| Sijoitukset                         |                      |                      |                      |                      |
| Kiinteistö- ja asunto-osakkeet      | 953 337,10           |                      | 953 337,10           |                      |
| Muut osakkeet ja osuudet            | 24 328 842,70        |                      | 19 819 945,62        |                      |
| Joukkovelkakirjasijoitukset         | 4 350 215,37         | 29 632 395,17        | 3 823 325,50         | 24 596 608,22        |
| <b>Pysyvät vastaavat yhteensä</b>   | <b>29 872 569,66</b> |                      |                      | <b>24 895 206,38</b> |
| <b>VAIHTUVAT VASTAAVAT</b>          |                      |                      |                      |                      |
| Saamiset                            |                      |                      |                      |                      |
| Lyhytaikaiset saamiset              |                      |                      |                      |                      |
| Tilityssaamiset STM:ltä             | 3 081 318,64         |                      | 3 958 088,69         |                      |
| Tilityssaamiset TVR:ltä             | 3 672 652,48         |                      | 5 465 383,80         |                      |
| Muut saamiset                       | 826 582,28           |                      | 743 166,29           |                      |
| Siirtosaamiset                      | 1 065 074,94         | 8 645 628,34         | 2 085 774,19         | 12 252 412,97        |
| Rahat ja pankkisaamiset             |                      | 7 388 228,48         |                      | 4 689 165,95         |
| <b>Vaihtuvat vastaavat yhteensä</b> |                      | <b>16 033 856,82</b> |                      | <b>16 941 578,92</b> |
| <b>VASTAAVAA YHTEENSÄ</b>           |                      | <b>45 906 426,48</b> |                      | <b>41 836 785,30</b> |
| <b>VASTATTAVAA</b>                  | 31.12.2017<br>euroa  |                      |                      | 31.12.2016<br>euroa  |
| <b>OMA PÄÄOMA</b>                   |                      |                      |                      |                      |
| Tasotusrahasto                      | 26 041 520,67        |                      | 20 483 131,20        |                      |
| Edellisen tilikauden ali/ylijäämä   | 2 304 313,33         |                      | 5 558 389,47         |                      |
| Tilikauden ylijäämä                 | 2 664 421,04         | 31 010 255,04        | 2 304 313,33         | 28 345 834,00        |
| <b>VIERAS PÄÄOMA</b>                |                      |                      |                      |                      |
| <b>Lyhytaikainen</b>                |                      |                      |                      |                      |
| Tilitysvelka STM:lle                | 3 831 058,41         |                      | 2 978 643,06         |                      |
| Tilitysvelka TVR:lle                | 8 161 183,05         |                      | 6 469 467,65         |                      |
| Ennakonpidätysvelka korvauksista    | 1 996 978,46         |                      | 2 914 571,31         |                      |
| Korvausvastuu                       | 439 722,44           |                      | 557 215,08           |                      |
| Muut velat                          | 65 748,45            |                      | 79 312,30            |                      |
| Siirtovelat                         | 401 480,63           | 14 896 171,44        | 491 741,90           | 13 490 951,30        |
| <b>VASTATTAVAA YHTEENSÄ</b>         | <b>45 906 426,48</b> |                      | <b>41 836 785,30</b> |                      |



# RAKENNUSALAN TYÖTÖMYYSKASSA

TULOSLASKELMAA KOSKEVAT LIITETIEDOT 31.12.2017

## 1. Työttömyyskassan osuus maksetuista korvauksista

|  | 31.12.2017          | 31.12.2016          | muutos               |
|--|---------------------|---------------------|----------------------|
| <b>Korvauslajit</b>                                    |                     |                     |                      |
| Ansiöpäivärahat  | 6 528 938,83        | 8 311 409,34        | -1 782 470,51        |
| Ansiöpäivärahat, yrittäjät                             | 1 613,01            | 1 281,07            | 331,94               |
| Vuorottelukorvaukset                                   | 4 879,34            | 11 259,42           | -6 380,08            |
| Koulutusajan päivärahat                                | 307 625,77          | 380 291,35          | -72 665,58           |
| Koulutusajan päivärahat, yrittäjät                     | 199,02              | 57,07               | 141,95               |
| <b>Työttömyyskassan osuus maksetuista korvauksista</b> | <b>6 843 255,97</b> | <b>8 704 298,25</b> | <b>-1 861 042,28</b> |

## 2. Korvausvastuiden muutosten erittelyt

|   | Korvaus-<br>vastuu<br>31.12.2017 | Korvaus-<br>vastuu | Korvaus vastuun<br>muutos<br>31.12.2016 |
|---|----------------------------------|--------------------|---|
| <b>Korvauslajit</b>                                   |                                  |                    |   |
| Ansiöpäivärahat                                       | 422 055,27                       | 536 897,01         | -114 841,74                             |
| Vuorottelukorvaukset                                  | 84,31                            | 89,88              | -5,57                                   |
| Koulutuspäivärahat                                    | 17 582,86                        | 20 228,19          | -2 645,33                               |
| <b>Korvausvastuut ja muutosten erittelyt yhteensä</b> | <b>439 722,44</b>                | <b>557 215,08</b>  | <b>-117 492,64</b>                      |

## 3. Tase-eräkohtainen tieto sijoitusten ja rahoitusarvopapereiden jälleenhankintahintojen ja aktivoitujen hankintamenojen erotuksesta, jos olennainen

|  | 31.12.2017   | 31.12.2016   |
|--|--------------|--------------|
| <b>SIJOITUKSET</b>                                   |              |              |
| Kiinteistö- ja asunto-osakkeet                       |              |              |
| Markkina-arvo  | 1 400 000,00 | 1 400 000,00 |
| Vastaava kirjanpitoarvo                              | 953 337,10   | 953 337,10   |
| Erotus   | 446 662,90   | 446 662,90   |
| <b>Suomen Osatontti II</b>                           |              |              |
| Markkina-arvo  | 1 850 000,00 | 2 250 000,00 |
| Vastaava kirjanpitoarvo                              | 1 850 000,00 | 2 250 000,00 |
| Erotus   | 0,00         | 0,00         |
| <b>Sato Oyj</b>                                      |              |              |
| Markkina-arvo  | 5 760 360,00 | 5 760 360,00 |
| Vastaava kirjanpitoarvo                              | 5 760 360,00 | 5 760 360,00 |
| Erotus   | 0,00         | 0,00         |
| <b>UB Nordic Forest Fund II</b>                      |              |              |
| Markkina-arvo  | 1 185 918,70 | 1 067 396,26 |
| Vastaava kirjanpitoarvo                              | 1 006 775,47 | 1 009 000,00 |
| Erotus   | 179 143,23   | 58 396,26    |
| <b>Hypo Fund</b>                                     |              |              |
| Markkina-arvo  | 3 000,00     | 3 000,00     |
| Vastaava kirjanpitoarvo                              | 3 000,00     | 3 000,00     |
| Erotus   | 0,00         | 0,00         |
| <b>ISHSVII-CORE S&amp;P 500 ICITS EFT REG 973kpl</b> |              |              |
| Markkina-arvo  | 210 434,62   | 197 266,02   |
| Vastaava kirjanpitoarvo                              | 175 240,75   | 175 240,75   |
| Erotus   | 35 193,87    | 22 025,27    |



|   |              |              |
|---|--------------|--------------|
| <b>Finnair 7,875% hybridi 13.10.2020</b>          |              |              |
| Markkina-arvo                                     | 567 500,00   | 557 500,00   |
| Vastaava kirjanpitoarvo                           | 525 000,00   | 525 000,00   |
| Erotus  | 42 500,00    | 32 500,00    |
| <b>Outokumpu Oyj 30.9.2019 6,625%</b>             |              |              |
| Markkina-arvo                                     | 0,00         | 314 160,00   |
| Vastaava kirjanpitoarvo                           | 0,00         | 268 125,00   |
| Erotus  | 0,00         | 46 035,00    |
| <b>Outotec Oyj 7,375% 24.3.2021</b>               |              |              |
| Markkina-arvo                                     | 218 152,00   | 213 700,00   |
| Vastaava kirjanpitoarvo                           | 201 000,00   | 201 000,00   |
| Erotus  | 17 152,00    | 12 700,00    |
| <b>Nordea luottotod pohj 20.7.2021</b>            |              |              |
| Markkina-arvo                                     | 304 868,33   | 300 000,00   |
| Vastaava kirjanpitoarvo                           | 302 400,00   | 302 400,00   |
| Erotus  | 2 468,33     | -2 400,00    |
| <b>Lock Lower Holding AS REGS 9,5% 2022-08-15</b> |              |              |
| Markkina-arvo                                     | 0,00         | 229 680,00   |
| Vastaava kirjanpitoarvo                           | 0,00         | 213 750,00   |
| Erotus  | 0,00         | 15 930,00    |
| <b>Ovako AB REGS 6,5% 2019-06-01</b>              |              |              |
| Markkina-arvo                                     | 0,00         | 91 110,00    |
| Vastaava kirjanpitoarvo                           | 0,00         | 93 666,00    |
| Erotus  | 0,00         | -2 556,00    |
| <b>Bayer AG EMTr 3% 2075-07-01</b>                |              |              |
| Markkina-arvo                                     | 346 125,36   | 330 118,75   |
| Vastaava kirjanpitoarvo                           | 329 875,00   | 329 875,00   |
| Erotus  | 16 250,36    | 243,75       |
| <b>Dong Energy A/S EXCH 6,25% 3013-06-26</b>      |              |              |
| Markkina-arvo                                     | 124 969,18   | 110 510,00   |
| Vastaava kirjanpitoarvo                           | 117 875,00   | 110 510,00   |
| Erotus  | 7 094,18     | 0,00         |
| <b>Volvo Treasury Ab 4,2% 2075-06-10</b>          |              |              |
| Markkina-arvo                                     | 356 597,79   | 337 174,50   |
| Vastaava kirjanpitoarvo                           | 340 843,75   | 337 174,50   |
| Erotus  | 15 754,04    | 0,00         |
| <b>Nordea luottotod eMT6 20.1.2022</b>            |              |              |
| Markkina-arvo                                     | 1 606 605,00 | 1 417 557,40 |
| Vastaava kirjanpitoarvo                           | 1 453 060,00 | 1 441 825,00 |
| Erotus  | 153 545,00   | -24 267,60   |
| <b>Municipality Finance PLC 4,5% 1.4.22</b>       |              |              |
| Markkina-arvo                                     | 232 506,16   | 0,00         |
| Vastaava kirjanpitoarvo                           | 216 400,00   | 0,00         |
| Erotus  | 16 106,16    | 0,00         |
| <b>Teliasonera 3% 04.04.2078</b>                  |              |              |
| Markkina-arvo                                     | 107 905,40   | 0,00         |
| Vastaava kirjanpitoarvo                           | 100 000,00   | 0,00         |
| Erotus  | 7 905,40     | 0,00         |



# RAKENNUSALAN TYÖTÖMYYSKASSA

TULOSLASKELMAA KOSKEVAT LIITETIEDOT 31.12.2017

|   |              |              |
|---|--------------|--------------|
| <b>AX DEL1 Oy 0% 2021-04-19</b>                           |              |              |
| Markkina-arvo   | 101 263,89   | 0,00         |
| Vastaava kirjanpitoarvo                                   | 100 000,00   | 0,00         |
| Erotus  | 1 263,89     | 0,00         |
| <b>Caverion Oyj 4,625% Perpetual</b>                      |              |              |
| Markkina-arvo   | 105 258,90   | 0,00         |
| Vastaava kirjanpitoarvo                                   | 100 000,00   | 0,00         |
| Erotus  | 5 258,90     | 0,00         |
| <b>"AX V INV1 Holding Aps 29.6.2022 ""Nissens Float""</b> |              |              |
| Markkina-arvo   | 102 527,78   | 0,00         |
| Vastaava kirjanpitoarvo                                   | 100 000,00   | 0,00         |
| Erotus  | 2 527,78     | 0,00         |
| <b>European Energy AAS 0% 2021-05-25</b>                  |              |              |
| Markkina-arvo   | 102 038,89   | 0,00         |
| Vastaava kirjanpitoarvo                                   | 100 000,00   | 0,00         |
| Erotus  | 2 038,89     | 0,00         |
| <b>Fastigshet Ab Balder 3% 7.3.2078</b>                   |              |              |
| Markkina-arvo   | 100 658,21   | 0,00         |
| Vastaava kirjanpitoarvo                                   | 99 389,00    | 0,00         |
| Erotus  | 1 269,21     | 0,00         |
| <b>Stolt-Nielsen Ltd EMTN 6,375% 21.9.2022</b>            |              |              |
| Markkina-arvo   | 164 372,62   | 0,00         |
| Vastaava kirjanpitoarvo                                   | 164 372,62   | 0,00         |
| Erotus  | 0,00         | 0,00         |
| <b>Ovako AB DMTN 5% 5.10.2022</b>                         |              |              |
| Markkina-arvo   | 102 943,56   | 0,00         |
| Vastaava kirjanpitoarvo                                   | 100 000,00   | 0,00         |
| Erotus  | 2 943,56     | 0,00         |
| <b>Aktia Varainhoito Oy korkorahastosalkku</b>            |              |              |
| Markkina-arvo   | 1 129 972,74 | 1 079 631,97 |
| Vastaava kirjanpitoarvo                                   | 1 028 474,22 | 1 002 658,21 |
| Erotus  | 101 498,52   | 76 973,76    |
| <b>Aktia Vakaa osakemandaatti</b>                         |              |              |
| Markkina-arvo   | 1 295 062,67 | 0,00         |
| Vastaava kirjanpitoarvo                                   | 1 282 748,68 | 0,00         |
| Erotus  | 12 313,99    | 0,00         |
| <b>Fennia varainhoito Fennica Toimitilat I D</b>          |              |              |
| Markkina-arvo   | 498 859,66   | 506 384,89   |
| Vastaava kirjanpitoarvo                                   | 498 859,66   | 504 262,64   |
| Erotus  | 0,00         | 2 122,25     |
| <b>Fennia Varainhoito maltti ES</b>                       |              |              |
| Markkina-arvo   | 4 671 889,54 | 4 474 447,86 |
| Vastaava kirjanpitoarvo                                   | 4 334 783,59 | 4 172 524,47 |
| Erotus  | 337 105,95   | 301 923,39   |
| <b>Fennia Varainhoito osake ES</b>                        |              |              |
| Markkina-arvo   | 531 171,15   | 499 846,57   |
| Vastaava kirjanpitoarvo                                   | 509 922,43   | 498 754,07   |
| Erotus  | 21 248,72    | 1 092,50     |

|  |                   |                   |
|--|-------------------|-------------------|
| Fennia Varainhoito Small Cap ES  |                   |                   |
| Markkina-arvo  | 524 720,06        | 0,00              |
| Vastaava kirjanpitoarvo  | 502 986,67        | 0,00              |
| Erotus   | 21 733,39         | 0,00              |
| <b>eQ Hoivakiinteistöt</b>   |                   |                   |
| Markkina-arvo  | 2 343 665,60      | 2 125 494,48      |
| Vastaava kirjanpitoarvo  | 2 134 930,88      | 2 003 063,71      |
| Erotus   | 208 734,72        | 122 430,77        |
| <b>eQ Mandaatti 2 K</b>  |                   |                   |
| Markkina-arvo  | 1 040 424,70      | 502 967,33        |
| Vastaava kirjanpitoarvo  | 1 000 000,00      | 500 000,00        |
| Erotus   | 40 424,70         | 2 967,33          |
| <b>Nordea Instituutio varainhoito Malti</b>                                      |                   |                   |
| Markkina-arvo  | 2 315 979,78      | 0,00              |
| Vastaava kirjanpitoarvo  | 1 941 081,77      | 0,00              |
| Erotus   | 374 898,01        | 0,00              |
| <b>Nordea 1 Kehittyvät Tähdet BI</b>   |                   |                   |
| Markkina-arvo  | 117 493,37        | 0,00              |
| Vastaava kirjanpitoarvo  | 100 000,00        | 0,00              |
| Erotus   | 17 493,37         | 0,00              |
| <b>Nordea Eurooppa Indeksirahasto I Kasvu</b>                                    |                   |                   |
| Markkina-arvo  | 315 954,85        | 0,00              |
| Vastaava kirjanpitoarvo  | 300 000,00        | 0,00              |
| Erotus   | 15 954,85         | 0,00              |
| <b>Nordea Kehittyvät Korkomarkkinat kasvu</b>                                    |                   |                   |
| Markkina-arvo  | 211 085,92        | 0,00              |
| Vastaava kirjanpitoarvo  | 200 000,00        | 0,00              |
| Erotus   | 11 085,92         | 0,00              |
| <b>Index Varainhoito</b>   |                   |                   |
| Markkina-arvo  | 1 526 413,91      | 0,00              |
| Vastaava kirjanpitoarvo  | 1 493 942,68      | 0,00              |
| Erotus   | 32 471,23         | 0,00              |
| <b>UB Yritysrahoitusrahasto I Ky</b>   |                   |                   |
| Markkina-arvo  | 205 735,90        | 0,00              |
| Vastaava kirjanpitoarvo  | 205 735,90        | 0,00              |
| Erotus   | 0,00              | 0,00              |
| <b>4. Lyhytaikaisiin saamisiin ja siirtosaamisiin sisältyvät olennaiset erät</b> |                   |                   |
|  | 31.12.2017        | 31.12.2016        |
| Saamiset liitolta  | 645 694,96        | 1 049 477,02      |
| Tape saamiset, päivärahat  | 1 150 606,49      | 1 188 913,55      |
| Tape saamiset, koulutustuki  | 0,00              | 9 547,36          |
| Selvittelytili, takaisinperintä  | -323 575,20       | -460 640,99       |
| <b>Muut saamiset yhteensä</b>  | <b>827 031,29</b> | <b>737 819,92</b> |
| <b>Siirtosaamiset</b>  |                   |                   |
| Muut siirtosaamiset  | 145 887,87        | 670 239,38        |
| <b>Siirtosaamiset yhteensä</b>   | <b>145 887,87</b> | <b>670 239,38</b> |





# RAKENNUSALAN TYÖTTÖMYYSKASSA

TULOSLASKELMAA KOSKEVAT LIITETIEDOT 31.12.2017

## 5. Pysyvien vastaavien muutokset tase-erittäin

|                              | 31.12.2017                      |  |
|------------------------------|---------------------------------|--|
|                              | Kiinteistö- ja<br>asunto-osakk. | Maa- ja<br>vesialueet                    |
| Kirjanpitoarvo 1.1.          | 953 337,10                      | 298 598,16                               |
| Tilikauden lisäykset         | 0,00                            | 0,00                                     |
| Tilikauden vähennykset       | 0,00                            | -58 423,67                               |
| Tilikauden arvonalentumiset  | 0,00                            | 0,00                                     |
| Arvonalennusten palautukset  | 0,00                            | 0,00                                     |
| <b>Kirjanpitoarvo 31.12.</b> | <b>953 337,10</b>               | <b>240 174,49</b>                        |
|                              | <b>Muut<br/>sijoitukset</b>     | <b>Joukkovelkakirja-<br/>sijoitukset</b> |
| Kirjanpitoarvo 1.1.          | 19 819 945,62                   | 3 823 325,50                             |
| Tilikauden lisäykset         | 5 884 562,60                    | 1 098 867,78                             |
| Tilikauden vähennykset       | -1 350 216,37                   | -579 641,00                              |
| Tilikauden arvonalentumiset  | -31 959,58                      | -3 371,16                                |
| Arvonalennusten palautukset  | 6 510,43                        | 11 034,25                                |
| <b>Kirjanpitoarvo 31.12.</b> | <b>24 328 842,70</b>            | <b>4 350 215,37</b>                      |

## 6. Oman pääoman erien lisäykset ja vähennykset sekä siirrot erien välillä

|  | 31.12.2017           | 31.12.2016           |
|--|----------------------|----------------------|
| Tasoiusrahasto                             |                      |                      |
| Tasoiusrahasto 1.1.                        | 26 041 520,67        | 20 483 131,20        |
| Käytetty ed.tilikausien alij.kattamiseen   | 0,00                 | 0,00                 |
| Siirretty edellisen tilikauden ylijäämästä | 2 304 313,33         | 5 558 389,47         |
| <b>Tasoiusrahasto 31.12.</b>               | <b>28 345 834,00</b> | <b>26 041 520,67</b> |
| Edellisten tilikausien yli/alijäämä        |                      |                      |
| 1.1.                                       | 0,00                 | 0,00                 |
| Edellisen tilikauden yli/alijäämä          | 2 304 313,33         | 5 558 389,47         |
| Katettu tasoiusrahastosta                  | 0,00                 | 0,00                 |
| Siirretty tasoiusrahastoon                 | -2 304 313,33        | -5 558 389,47        |
| 31.12.                                     | 0,00                 | 0,00                 |
| <b>Tilikauden yli/alijäämä</b>             | <b>2 664 421,04</b>  | <b>2 304 313,33</b>  |
| <b>Oma pääoma yhteensä</b>                 | <b>31 010 255,04</b> |                      |

Työttömyyskassan omapääoma on 308,80 prosenttia kassan omalla vastuulla olevistakorvauskuluista ja hallintokuluista

Laskentakaava:

Työttömyyskassan oma pääoma \*100/(Korvauskulut+Hallintokulut) -  
(Muiden osuudet hallintokuluista+Muut vakuutustoiminnan tuotot)

$31010255,04 * 100$   
 $(6725763,33 + 4313655,18 - (997376,72 + 0,00))$

## 7. Lyhytaikaisiin velkoihin ja siirtovelkoihin sisältyvät olennaiset erät

|   | 31.12.2017        | 31.12.2016        |
|---|-------------------|-------------------|
| Muut velat<br>enn.pid.maksuajo 12/17, maksu 01/18 | 65 748,45         | 79 312,30         |
|   | 65 748,45         | 79 312,30         |
| Siirtovelat                                       |                   |                   |
| Ennakonpidätys- ja soutuvelka                     | 27 773,46         | 33 579,31         |
| Lomapalkkavelka                                   | 297 135,98        | 295 819,29        |
| Työl-jaksotus                                     | 20 164,93         | 99 598,13         |
| Muut siirtovelat                                  | 9 789,23          | 14 161,70         |
| Ostovelat   | 46 617,03         | 48 583,45         |
|   | 401 480,63        | 491 741,88        |
| <b>Muut velat ja siirtovelat yhteensä</b>         | <b>467 229,08</b> | <b>571 054,18</b> |

## 8. Henkilöstöä ja toimielinten jäseniä koskevat liitetiedot

|  | 31.12.2017          | 31.12.2016          |
|--|---------------------|---------------------|
|  | lkm                 | lkm                 |
| Oma henkilöstö                                       | 38,0                | 36,0                |
| Ostetut henkilöstöpalvelut                           | 4,5                 | 6,8                 |
|  | 42,5                | 42,8                |
| Henkilöstökulujen erittely                           |                     |                     |
| Palkat ja palkkiot                                   | 1 653 133,25        | 1 594 392,20        |
| Muut henkilösivukulut                                | 474 658,47          | 417 957,49          |
| <b>Yhteensä</b>                                      | <b>2 127 791,72</b> | <b>2 012 349,69</b> |
| Toimielinten jäsenten ja varajäsenten kokouspalkkiot |                     |                     |
| Hallituksen kokouskulut                              | 33 407,09           | 32 015,00           |
| Edustajiston kokouskulut                             | 13 500,00           | 2 910,00            |
| <b>Yhteensä</b>                                      | <b>46 907,09</b>    | <b>34 925,00</b>    |

## 9. Tuloksen käsittely

Työttömyyskassan hallitus esittää, että ylijäämä 2 664 421,04 euroa siirretään työttömyyskassan tasoitusrahastoon.

## 10. Arvio tulevasta

Rakennusalan työttömyys on laskenut vuoden 2017 aikana ja positiivinen suhdanne jatkuu tulevana tilikautena. Kassa odottaa vuoden 2018 etuusmenojen hieman laskevan vuoden 2017 tasosta.

## 11. Olennaiset tapahtumat/poikkeukselliset erät tilikauden päättymisen jälkeen

Kassan jäsenmaksuprosentti vuonna 2018 laskee 0,55 prosenttiin (v. 2017 0,60 %).











**Rakennusliitto**  
BYGGNADSFÖRBUNDET

**Rakennuskassa**  
RAKENNUSALAN TYÖTTÖMYYSKASSA

